

# NAS/ SEAS/ SLAS PRACTICE TESTS

SET -I

Grade 6

## Mathematics

*NAS LO: Apply operations of numbers in daily life situations*

Q1. Rahul bought some sweets. The sweet vendor packed the sweets in 6 small boxes with 4 sweets in each box. Rahul asked him to pack the sweets in larger boxes. Then, the sweet vendor packed them in 3 larger boxes.

If each box had an equal number of sweets, with no sweets left over, how many sweets did he pack in each of the larger boxes? ( )

- A. 4                      B. 8                      C. 12                      D. 24

*NAS LO: Apply operations of numbers in daily life situations*

Q2. Read the statements three friends made.

Tanvi: I have 25 fewer books than Nakul.

Nakul: I have 4 more books than Sindhu.

Sindhu: I have 40 books.

How many books does Tanvi have? ( )

- A. 11                      B. 15                      C. 19                      D. 29

*NAS LO: Applies the four fundamental operations in solving problems involving money, length, mass, capacity, and time intervals.*

Q3. Kiran hired a person to take care of his pet dog and the garden while he is on a trip. The person charges Rs 300 per week for gardening and Rs 50 per day to take care of the dog.

If Kiran hires the person for two weeks, how much does he need to pay? ( )

- A. 700                      B.1300                      C. 2450                      D. 4900

*NAS LO: Identify and form an equivalent fraction of the given fraction.*

**Q4.** The figure below is divided into small triangles of the same size. Five of such triangles are shaded.

How many MORE small triangles need to be shaded so that a half of the figure is shaded? ( )

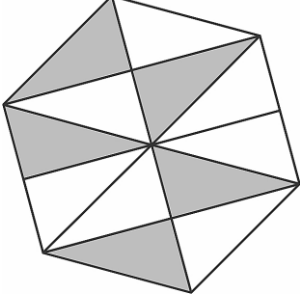

A. 6

B. 3

C. 1

D. 0

*NAS LO: Identify and form an equivalent fraction of the given fraction.*

**Q5.** In which of these figures is  $\frac{1}{4}$  of the shape shaded? ( )

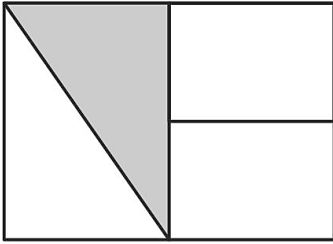

(i)

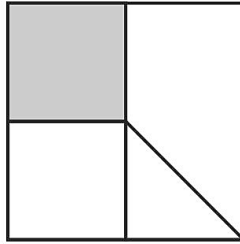

(ii)

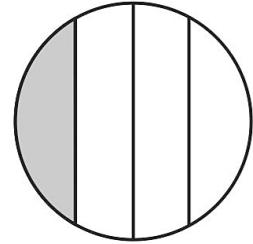

(iii)

A. only (i)

B. only (iii)

C. only (i) and (ii)

D. only (ii) and (iii)

## Telugu

### ఉపకారం చేసే బాలుడు

జోరుగా వర్షం పడుతోంది. ఈ రోజు బడిలో ప్రార్థనా సమయములో లో నేను ఒక నీతి కథ చెప్పాలి, అందుకే ఈ రోజు నేను బడికి వెళ్ళాల్సిందే అని అనుకున్నాడు కళ్యాణ్. నేను చెప్పబోయే కథ కూడా ఎంత బాగుందో, "ఉపకారం చేసే బాలుడు!" అని ఆలోచిస్తూ కళ్యాణ్ తన సంచని భుజానికి తగిలించుకొని రెయిన్‌కోట్ వేసుకున్నాడు. "అమ్మా ఓ! అమ్మా, నేను బడికి వెళ్తున్నాను."

"సరే, బాబు. వర్షం పడుతోంది కొంచెం జాగ్రత్తగా వెళ్ళు."

"సరే, అమ్మా. నువ్వు ఏమి కంగారుపడకు." అని కళ్యాణ్ బయలుదేరాడు.

ప్రార్థనా సమయములో తాను చెప్పబోయే కథను తన మనసులో మననం చేసుకుంటూ నడుస్తున్నాడు. అప్పుడే అతనికి దారిలో వానలో కొట్టుకొచ్చిన రెండు తాబేలు పిల్లలు కనిపించాయి. ఒకవేళ ఏదైనా వాహనం అటుగా వెళ్ళినట్లైతే ఆ తాబేలు పిల్లలు వాహనం కింద పడి చనిపోతాయి అని అతను భావించాడు. దగ్గరలో అతనికి తల్లి తాబేలు కూడా కనిపించడం లేదు మరియు దగ్గరలో ఏదైనా చెరువు లేదా సరస్సు ఆనవాలు కూడా లేదు. వర్షం ఆగిపోతే ఈ తాబేలు పిల్లలు ఎక్కడికి పోతాయి? వీటిని ఎవరు కాపాడుతారు? ఇలాంటి ప్రశ్నలు అతని మనసులో తలెత్తాయి. ఇంతలో అతనికి బడి దగ్గర ఒక చెరువు ఉందని జ్ఞాపకం వచ్చింది. 'ఒకవేళ నేను తాబేళ్ళను ఆ చెరువులో వదిలేస్తే? లేదు. లేదు. బడికి వెళ్ళడానికి నాకు ఆలస్యం అవుతుంది. పైగా ఈ రోజు ప్రార్థనా సమయములో నేను' అని అనుకుంటూ కథను గుర్తు చేసుకుంటున్నాడు. అతను "ఉపకారం చేసే బాలుడు" అని కథ శీర్షికను తలుచుకున్న వెంటనే, "అరె! నేను ఈ రోజు ఉపకారం చేసే ఒక బాలుడి గురించి కథ చెప్పబోతున్నాను, అలాంటిది, నేనే ఈ తాబేళ్ళకు ఎలాంటి సహాయం చెయ్యడం లేదు. ఆచరణలో పెట్టలేని విషయం దేనికి ఉపయోగపడుతుంది? కథలోని ఉపకారం చేసే బాలుడు, నేనే ఎందుకు కాకూడదు?"

తాబేలు పిల్లలను చెరువు వద్దకు తీసుకెళ్ళడానికి అటూ ఇటూ చూసినప్పుడు, అతనికి ఒక సంచి దొరికింది. తాబేలు పిల్లలను చేతితో పట్టుకోవటానికి అతనికి భయం వేసింది. ఒకవేళ అవి కలిస్తే? కాబట్టి అతను ఒక కర్రను తీసుకొని దాని సహాయముతో ఆ రెండు తాబేలు పిల్లలను సంచితో వేసి, చెరువు దిశగా పరిగెత్తాడు. సంచితో నుండి పిల్లలని బయటకు తీసి చెరువులో జాగ్రత్తగా వదిలాడు. తాబేలు పిల్లలు నీటిలో ఆనందంగా ఈతకొట్టడం ప్రారంభించాయి. తాబేలు పిల్లల ప్రాణాలను కాపాడినందుకు కళ్యాణ్ చాలా సంతోషించాడు. తరువాత వడివడిగా నడిచి బడికి చేరుకున్నాడు. అతను "ఉపకారం చేసే బాలుడు" అను కథను మరియు అతను బడికి వచ్చే ముందు జరిగిన సంఘటనను వివరించాడు. శ్రోతలు చప్పట్లు కొట్టి అతనికి అభినందనలు తెలిపారు.

**NAS LO: Reads text with comprehension, locates details and sequence of events.**

**Q1. కళ్యాణ్ దారిలో ఏమి చూశాడు? ( )**

- A. తాబేలు పిల్లలు
- B. కుక్క పిల్లలు
- C. పాము పిల్లలు

**Q2. కళ్యాణ్ బడికి బయలుదేరాడు. 'బయలుదేరడం' అంటే ఏమిటి? ( )**

- A. తిరిగి వెళ్ళడం
- B. ఆగిపోవడం
- C. వెళ్ళడానికి కదలడం

**Q3. 'ఉపకారం చేసే బాలుడు' అంటే ఏమిటి? ( )**

- A. సహాయం చేయకూడని బాలుడు
- B. సహాయం తీసుకునే బాలుడు
- C. సహాయం చేసే బాలుడు

Q4. కళ్యాణ బడికి వెళుతుండగా అమ్మ ఏం అన్నది? ( )

- A. సమావేశంలో మంచి కథ చెప్పు అని.
- B. సైకిల్ జాగ్రత్తగా తొక్కు అని.
- C. వర్షంలో జాగ్రత్తగా వెళ్ళు అని.

Q5. కింద ఇచ్చిన అసంపూర్ణ వాక్యాన్ని పూర్తి చేయండి.

జోరుగా వర్షం కురుస్తున్నప్పటికీ, కళ్యాణ బడికి వెళ్ళాడు. ఎందుకంటే \_\_\_\_\_ ( )

- A. అతను ఆట ఆడవలసి ఉంది.
- B. అతను పరీక్ష రాయవలసి ఉంది.
- C. అతను ప్రార్థన సమావేశంలో కథ చెప్పాల్సి ఉంది.

## English

Today is Vasant Panchami. My parents say it is the first day of spring. Spring is the season between winter and summer. It is called Vasant Ritu in Sanskrit. In many parts of India, people pray to the goddess of learning, music and art on this day. Many birds are sitting on the tree near my house. I think they are singing to me. The leaves on the tree are new and shiny. Just like my new frock. Amma is also wearing a yellow sari — such a pretty colour 'basanti', and such a pretty name! Grandpa wants me to plant a tree. "But why?" I ask. "So that you will have a friend to grow up with, Meenu" he says. "Spring is a good season to start something new." We go to the garden. Grandpa and I dig a hole in the ground and plant a sapling. "How tall will it grow?" I ask him.

"Wait and watch, dear Meenu!" he says. The squirrels are chasing each other. Tingu, the cat, chases a squirrel. And I want to chase Tingu. The garden is full of flowers. I like the yellow roses the best and Grandpa likes the white jasmine. There is a carpet of leaves under some trees. Many trees have flowers. I like spring! Everything looks so pretty in spring! Tomorrow is Holi. School is closed for two days. We have made a huge Holika with twigs, and pieces of wood. Some of us went to the forest and brought tesu flowers. Manu put the flowers in a tank of water. The water has turned a bright orange! Tomorrow we will play Holi with the orange water. We will get gujia and puris to eat. Spring is such a happy season. It is not cold, it is not hot, and it is not wet. I can play all the time.

*NAS LO: Reads text with comprehension, locates details and sequence of events.*

1. How many seasons are mentioned in the paragraph? ( )  
a. 2                      b. 3                      c. 4                      d.5
  
2. In which season, Meenu loves to play all the time? ( )  
a. Summer              b. Winter              c. Spring              d. Monsoon
  
3. When Grandfather said “So that you will have a friend to grow up with, Meenu”, who is the friend he is referring to? ( )  
a. cat                      b. squirrel              c. dog                      d. tree
  
4. What is the flower that is not mentioned in the above paragraph? ( )  
a. Rose    b. Jasmine    c. Tesu                      d. Lilly
  
5. Which of the following is NOT true? ( )  
a. they get Jujia and puris to eat  
b. they made a huge hoolika with twigs  
c. spring season is neither hot nor cold  
d. spring season is not a good season to start anything new.

# NAS/ SEAS/ SLAS PRACTICE TESTS

SET – II

Grade 6

## Mathematics

*NAS LO: Estimate the sum, difference, product and quotient of numbers and verify the same using different strategies like using standard algorithms or breaking the number and then using operations.*

**Q1. Choose the correct option to fill in the blank.**

$$250 + 1560 = \underline{\hspace{2cm}} + 500 \quad ( \quad )$$

A. 1060

B. 1310

C. 1810

D. 2310

*NAS LO: Applies the four fundamental operations in solving problems involving money, length, mass, capacity, and time intervals.*

**Q2. The calendar for February 2024 is shown below.**

February - 2024						
Sun	Mon	Tue	Wed	Thu	Fri	Sat
				1	2	3
4	5	6	7	8	9	10
11	12	13	14	15	16	17
18	19	20	21	22	23	24
25	26	27	28	29		

**On 1st April 2024, what day of the week will it be?**

(      )

A. Monday

B. Friday

C. Saturday

D. Sunday

*NAS LO: Read and write numbers bigger than 1000 being used in his/her surroundings.*

**Q3. Which of these is four thousands and twenty tens? ( )**

- A. 4200      B. 4210      C. 42010      D. 402010

*NAS LO: Identify the patterns in triangular numbers and square numbers.*

**Q4. Look at the number pattern given below.**

**3, 6, 12, 24, 48, \_\_\_\_\_ ?**

**Which of these shows how to find the next number in the pattern? ( )**

- A. multiply 2 with 48      B. multiply 3 with 48  
C. add 24 to 48      D. add 3 to 48

*NAS LO: identifies and forms an equivalent fraction of the given fraction.*

**Q5. Which of the circles below is/are 2/6 shaded? ( )**

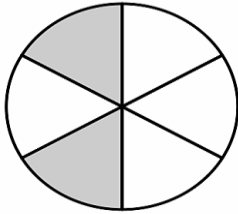

(i)

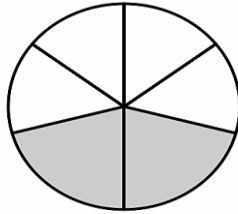

(ii)

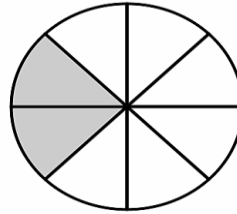

(iii)

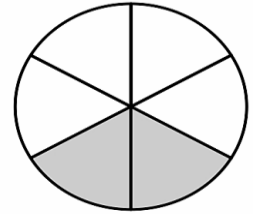

(iv)

- A. only (iii)      B. only (i) and (iv)      C. only (ii) and (iv)      D. only (i), (ii) and (iv)

## Telugu

### పోటీ

రిచా మరియు సంయుక్త ఇద్దరూ స్నేహితులు. ఇద్దరికీ ఈత వచ్చు. కానీ రిచా ఈతలో ఐదు బంగారు పతకాలు సాధించగా, సంయుక్త కేవలం రెండు మాత్రమే సాధించింది. పక్షపాతం కారణంగా తాను గెలవలేదని సంయుక్త భావన. రిచా అందంగా ఉంటుంది, బాగా ఈడుతుంది. రిచా ఈతను ఎవరైనా ప్రశంసించినప్పుడు, సంయుక్త సహించలేదు. ఆమె రిచాను అవమానించడానికి అవకాశం కోసం చూస్తూనే ఉంటుంది. ఒక రోజు వాళ్ళు షారశాల తరపున పిల్లలతో కలిసి విహార యాత్రకు వెళ్లారు. ఇద్దరూ నది ఒడ్డున నిలబడి ప్రకృతి అందాలను చూస్తున్నారు. వర్షం కారణంగా నది వేగంగా ప్రవహిస్తోంది.

సంయుక్త రిచాతో, "రిచా రెండు నిమిషాల్లో ఈ నదిని దాటడానికి నువ్వు నాలో పోటీ పడతావా?" అని అడిగింది.

రిచా సంయుక్తతో, "నాకు పోటీ పడాలనే ఆలోచన లేదు" అంది.

సంయుక్త ఆమెలో, "నువ్వు నాలో పోటీ పడాలని అనుకుంటున్నాను" అంది.

రిచా మౌనంగా నది ప్రవాహాన్ని చూస్తోంది.

సంయుక్త ఆమెలో నువ్వు మౌనంగా ఉన్నావేంటి అని అడిగింది.

ఈ రోజు నది వేగం చాలా భయంకరంగా ఉంది అని రిచా భయం వ్యక్తం చేసింది.

ఇలాంటి సమయంలోనే సరైన నిర్ణయం తీసుకోవచ్చు. "రా, మన నైపుణ్యం చూపిద్దాం". అంది సంయుక్త.

అందరి ముందు అవమానపడకుండా ఉండటానికి, రిచా, "సరే! నీ కోరిక అదే అయితే నేను సిద్ధంగా ఉన్నాను అంది."

ఇద్దరు నదిలో దిగారు. కన్నార్పకుండా ప్రవాహ వేగాన్ని దాటుతూ రిచా అవతలి వైపు చేరుకుంది. కానీ సంయుక్త మాత్రం మధ్య ప్రవాహం కూడా దాటలేదు. పారాత్తుగా మునిగిపోసాగింది. ఆమెకు ఊపిరి ఆడటం లేదు. రిచా తిరిగి చూసి ఆమెను ఎలాగో కాపాడి ఒడ్డుకు తీసుకోచింది. స్పృహలోకి వచ్చాక సంయుక్త రిచాను క్షమించమని అడిగింది. ఆమెకు తన లోపాలు, అహంకారం గురించి తెలిసింది.

**NAS LO: Reads text with comprehension, locates details and sequence of events.**

**Q1. ఈత పోటీలలో ఎవరు ఎక్కువ స్వల్ప పతకాలను గెలిచారు?** ( )

- A. సంయుక్త
- B. రిచా
- C. ఇద్దరూ

**Q2. "రా, మన నైపుణ్యం చూపిద్దాం" అంది సంయుక్త. నైపుణ్యం అంటే అర్థం?** ( )

- A. సమస్య
- B. ప్రశంస
- C. నేర్పరితనము

**Q3. సంయుక్త దేనిని సహించలేదు?** ( )

- A. రిచా చదువులపై ప్రశంసలను
- B. రిచా అందంపై ప్రశంసలను
- C. రిచా యొక్క ఈతపై ప్రశంస

**Q4. సంయుక్త, రిచాను నది దాటమని ఎందుకు చెప్పింది?** ( )

- A. ఆమె రిచాలో కలసి ఈత కొట్టాలనుకుంది.
- B. ఆమె రిచా ఈత కొట్టడాన్ని చూడాలనుకుంది.
- C. ఆమె రిచాలో కలసి పోటీ పడాలని అనుకుంది.

**Q5. ఈ కథ నుండి మనం ఏం నేర్చుకున్నాము?** ( )

- A. ఇతరుల గొప్పదనాన్ని చూసి బాధ పడాలి.
- B. ఇతరుల గొప్పదనాన్ని చూసి వారితో పోటీ పడాలి.
- C. లోటి వారి గొప్పదనాన్ని చూసి ప్రశంసించాలి గాని అసూయ పడకూడదు అని.



## English



NAS LO: Reads text with comprehension, locates details and sequence of events.

1. Which of the following is not a powerful habit of Successful people? ( )  
a. not prioritizing things      c. reading a lot  
b. helping others                  d. waking up early
2. What is the synonym of "Optimism"? ( )  
a. enthusiasm                      c. uncertainty  
b. doubt                                d. unhappiness
3. Identify a phrase that describes a person who reads a lot? ( )  
a. avid Reader                        c. occasional reader  
b. non-reader                         d. infrequent reader
4. What is the habit that involve other people? ( )  
a. hard work                          c. help others  
b. read                                  d. believe in themselves
5. What is the habit that starts in the beginning of the day? ( )  
a. set clear goals                    c. wake up early  
b. exercise regularly                d. read

# NAS/ SEAS/ SLAS PRACTICE TESTS

SET -III

Grade 6

## Mathematics

*NAS LO: Explores the area and perimeter of simple geometrical shapes (triangle, rectangle, square) in terms of given shape as a unit.*

Q1. Which figure below has the SMALLEST area? ( )

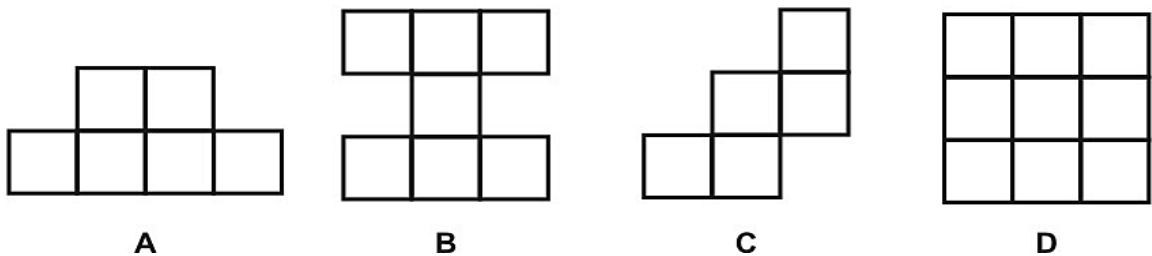

A. A

B. B

C. C

D. D

*NAS LO: Classifies angles into right angle, acute angle, obtuse angle and represents the same by drawing and tracing.*

Q2. Which two angles have equal degree measures? ( )

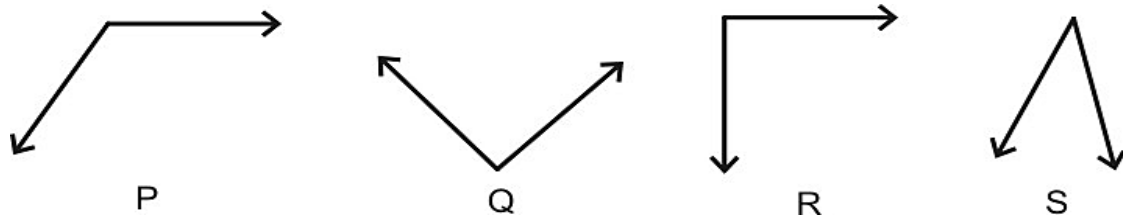

A. P and Q

B. Q and R

C. P and R

D. None of the above.

*NAS LO: Converts fractions into decimals and vice versa, and compare them.*

Q3. Which of the given options are NOT equivalent decimals? ( )

A. 1.23 and 1.230

B. 3.241 and 03.241

C. 0.0914 and 0.914

D. 0.0405 and 0.04050

NAS LO: Compares fractions and performs simple operations on fractions.

Q4. The two models below are each shaded to show a fraction.

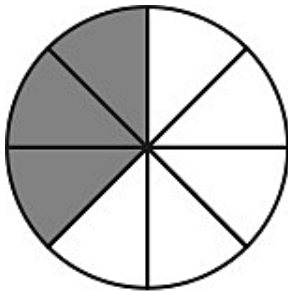

Circle 1

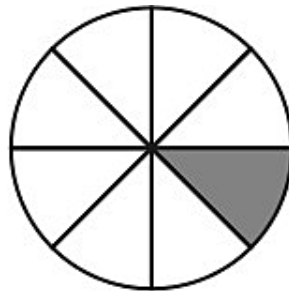

Circle 2

One fraction is subtracted from the other. Which model is shaded to show the difference? ( )

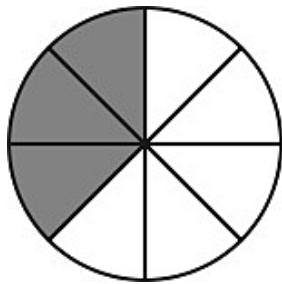

A.

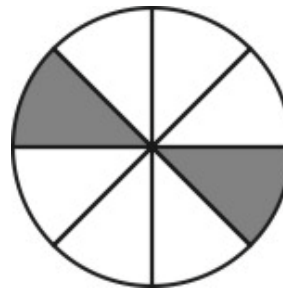

B.

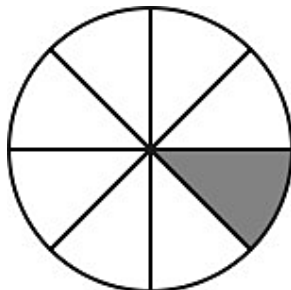

C.

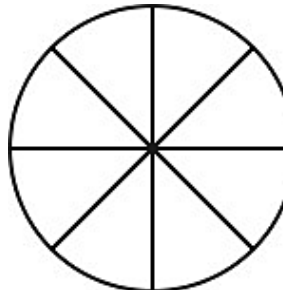

D.

NAS LO: Reads and writes numbers bigger than 1000 being used in her/his surroundings.

Q5. Which of the following is "two thousand five"? ( )

A. 20005

B. 5002

C. 2500

D. 2005

# Telugu

## సత్యమే మాట్లాడుతాను.

నేడు పాఠశాల మొదటి రోజు. ఆచార్యుడు మరియు విద్యార్థులు కొత్త వారు. "సత్యమే మాట్లాడుతాను" అని గురువుగారు వ్రాసి "నేను నిజమే మాట్లాడుతాను" అని పలకమన్నాడు. "నేను నిజం మాట్లాడుతాను, సత్యమే చెప్తాను" అంటూ అందరూ చదవ సాగారు. ఉపాధ్యాయుడు చెప్పారు: "రేపటికంతా పాఠాన్ని సరిగా చదవాలని గుర్తుంచుకోండి." ఉపాధ్యాయుడు ద్రోణుడు మరియు విద్యార్థులు కౌరవ-పాండవులు. "మరుసటి రోజు ద్రోణాచార్యుడు అడిగాడు- "మీకు పాఠం గుర్తుందా?" అందరూ చెప్పారు "గుర్తుంది" అని. ద్రోణాచార్యుడు ఈవిధంగా వ్రాసి చదవమన్నాడు "నిజం చెప్తాను" "నిజం చెప్తాను, నేను సత్యమే మాట్లాడుతాను" అర్జునుడు చదివాడు, దుశ్శాసనుడు చదివాడు, ఎప్పుడూ పాలాలపై శ్రద్ధ చూపని భీముడు కూడా తప్పులేకుండా చదివేశాడు. ఇప్పుడు ధర్మరాజు వంతు వచ్చింది. అతను చేతులు జోడించి, గురువుకు నమస్కరిస్తూ "గురుదేవా, మీరు చెప్పిన పాఠం నాకు అర్థం కాలేదు" అన్నాడు. దానికి బదులుగా ద్రోణుడు "సరే, రేపటికి నేర్చుకోని రా" అన్నాడు. రెండవ రోజు ద్రోణాచార్యుడు ధర్మరాజుని "పాఠం నేర్చుకోని వచ్చావా?" అని అడిగాడు. "నాకు ఇంకా గుర్తుకు రాలేదు" అన్నాడు ధర్మరాజు. గురువుగారు మరొకరోజు గడువు ఇచ్చిన కూడా ధర్మరాజు పాఠాన్ని అప్పజెప్పలేకపోయాడు. నాలుగైదురోజుల తరువాత ద్రోణాచార్యుడు "ఇన్నిరోజులుగా అర్థంకాక పోవడానికి ఈ పదంలో అంత కష్టమేముంది" అని అడిగాడు. "మొద్దువాడైన దుశ్శాసనుడు కూడా అప్పజెప్పివెళ్ళాడు "నిజం చెప్తాను" అని. నీకు మాత్రం ఇంకా రాలేదు, ఎలాగైనా రేపు నేర్చుకోని రా" అని చెప్పాడు. తరగతిలోని ప్రతి ఒక్కరూ ధర్మరాజునికి ఇంతచిన్న విషయం కూడా అర్థం కాలేదని భావించారు, అందుకు అతను శిక్షకు అర్హుడని తలచారు. మరుసటిరోజు కూడా ద్రోణాచార్యుడు అడిగిన ప్రశ్నకు "నాకింకా పాఠం రాలేదు" అని ధర్మరాజు చెప్పడం జరిగింది. గురువుగారు విసిగిపోయి " ఇందులో అంత కష్టమేముంది? తరగతిలో అందరికీ అర్థమైంది కదా?" అన్నాడు. ధర్మరాజు తడబడుతూ "గురువుగారూ మీరు పాఠాన్ని సరిగా అర్థం చేసుకోండి అని చెప్తూ ఉన్నారు, కానీ నాకు ఎంత ప్రయత్నించినా చాలాసార్లు అబద్ధం చెప్పవలసి వస్తున్నది, అందువలన నేను "నేను సత్యమే చెప్తాను" అని చెప్పలేక పోతున్నాను" అన్నాడు. ద్రోణాచార్యుడు ప్రసన్నుడై "శభాష్! ధర్మరాజూ, అసలైన పాఠ్యఅర్థాన్ని నువ్వు మాత్రమే గ్రహించావు, నాకు చాల గర్వంగా ఉంది" అన్నాడు.

**NAS LO: Reads text with comprehension, locates details and sequence of events.**

**Q1. గురువు గారి తిట్లు విన్న ధర్మరాజు ఏమన్నాడు?**

( )

- A. పాఠ్యాంశాన్ని పాటించకుండా పాఠాన్ని అర్థం చేసుకోవడం ఎలా ?
- B. ఇంత కఠినమైన పాఠం నాకు గుర్తుండదు.
- C. ఇంత పెద్ద పాఠాన్ని ఎలా గుర్తుంచుకోను?

**Q2. గురువు గారు విద్యార్థులతో ఏమి వ్రాయించాడు?**

( )

- A. నేను పాఠం గుర్తుంచు కుంటాను.
- B. నేను అబద్ధం చెప్తాను.
- C. నేను నిజాన్ని మాట్లాడుతాను.

Q3. గురువుగారు పాఠాన్ని అర్థం చేసుకోండి అని చెప్పాడు, 'పాఠాన్ని అర్థం చేసుకోవడం' అంటే అర్థం ఏమిటి? ( )

- A. పాఠం లోని సందేశమును అర్థం చేసుకోవడం
- B. పాఠాన్ని కంఠస్థం చేయడం.
- C. పాఠాన్ని మరచిపోవడం .
- D. పాఠాన్ని వ్రాయడం

Q4. ద్రోణాచార్యుడు ఎవరికి చదువు చెప్పేవాడు? ( )

- A. కౌరవ పాండవులకు
- B. పాండవులకు మాత్రమే
- C. రామ లక్ష్మణులకు
- D. లవ కుశులకు

Q5. ధర్మరాజు తడబడుతూ "గురువుగారూ ..... చెప్పలేక పోతున్నాను" అన్నాడు. ఇక్కడ 'తడబడుతూ' అంటే ఏమిటి? ( )

- A. సంశయాత్మకంగా
- B. పారిపోవడం
- C. నవ్వడం
- D. ఏడ్చుట

## English

### Light: How We See Colors

Light is a form of energy that we can see. Some light comes from the sun. Other light is man-made. Man-made light uses science to turn another kind of energy, such as electricity, into energy in the form of light. Light moves in a wavy beam from a source to whatever object it meets. The beam is made up of smaller wavy beams—one for each colour. When a light beam is moving through the air, with all the colours together, it appears to be clear. When a light beam hits an object, such as tree leaves, or an apple, the colour of the object affects the smaller colour beams inside the entire light beam. The green leaves absorb all of the colour beams except green. Only the green beam is reflected back, so our eyes see the leaves as green. The apple absorbs all of the colour beams except red. Only the red beam is reflected back, so our eyes see the apple as red. This is called "reflection". Another kind of reflection happens when a light beam hits a smooth, shiny object. When this happens, the entire beam of light bounces back. None of the small colour beams are absorbed. The light beam bounces back like a ball thrown against a wall. If we look at the shiny object that is reflecting light, we can see images of the things the reflected light hits as it bounces off the shiny surface, such as our own face!

***NAS LO: Reads text with comprehension, locates details and sequence of events.***

What is the effect of each cause?

1. A light beam travels away from a source, such as the sun. ( )

A. the light beam spreads out in separate beams.

B. the light beam makes a sound.

C. the light beam hits an object.

2. When a light beam hits a red apple, then ( )

A. all of the color beams except red are absorbed by the apple.

B. none of the color beams are absorbed by the apple.

C. only the red beams are absorbed by the apple.

3. When a red apple reflects back some of the color in a light beam, then ( )

A. we see the apple as red.

B. we are able to see through the apple.

C. the apple begins to glow.

4. When a light beam hits a smooth, shiny object, then\_\_\_\_\_ ( )

A. only one-color beam bounces back off the object.

B. only some colors beams bounce back off the object.

C. all of the color beams bounce back off the object.

5. Here is a cause: A beam of light hits a green leaf. What is the effect? ( )

A. all of the color beams except green are absorbed by the leaf

b. the color Green is absorbed by the leaf

c. all the colors are absorbed by the leaf

# NAS/ SEAS/ SLAS PRACTICE TESTS

SET -IV

Grade 6

## Mathematics

*NAS LO: Explores the area and perimeter of simple geometrical shapes (triangle, rectangle, square) in terms of given shape as a unit.*

**Q1. The side of a floor which is in the shape of a square is 20 cm long. Ram wants to tile the floor with square tiles of side 1 cm. How many tiles will he need? (      )**

- A. 10 tiles                      B. 20 tiles                      C. 200 tiles                      D. 400 tiles

*NAS LO: Converts fractions into decimals and vice versa.*

**Q2.  $\square \times 10 = 66.6$  (      )**

**Which of the following numbers will fill in the box above?**

- A. 0.666                      B. 6.66                      C. 666                      D. 6660

*NAS LO: Classifies angles into right angle, acute angle, obtuse angle and represents the same by drawing and tracing.*

**Q3. A mother cow who is tied to a pole walks along the boundary of a circle to reach her baby cow. The baby cow does not move. (      )**

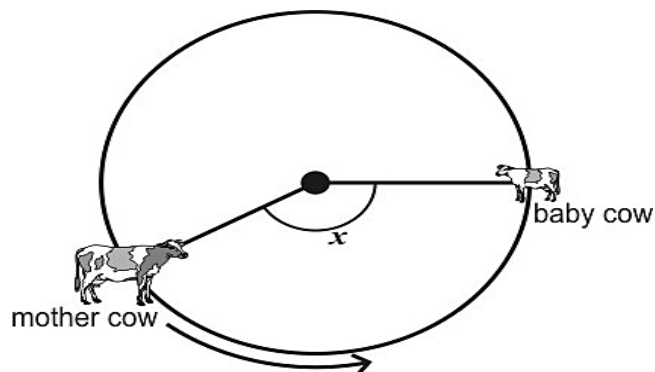

- A. equal to 90 degrees  
B. less than 90 degrees  
C. more than 90 degrees  
D. cannot say for sure without measuring the angle

NAS LO: Estimates the volume of a solid body in known units.

Q4. What is the volume of the cuboid below?

(     )

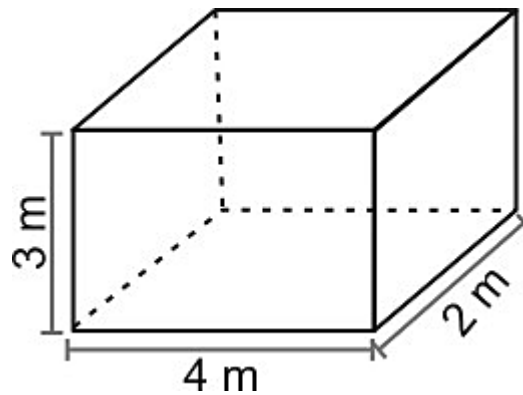

A. 9 cubic m

B. 24 cubic m

C. 36 cubic m

D. 52 cubic m

NAS LO: Applies operations of numbers in daily life situations.

Q5. The cards shown below has roll numbers of 4 students written on it.

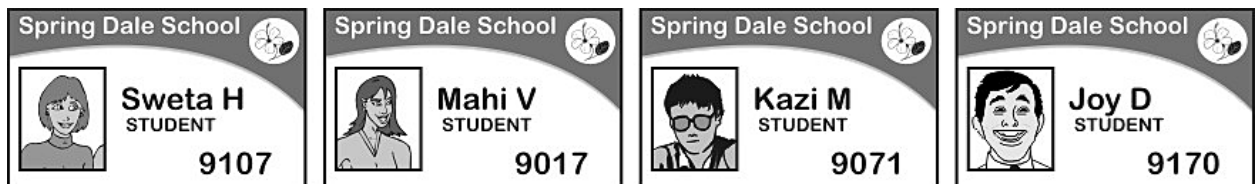

Arrange the four cards starting from the **SMALLEST** roll number to the **LARGEST** roll number.

Whose card will be in **THIRD** place from left in this arrangement?

(     )

A. Sweta's

B. Mahi's

C. Joy's

D. Kazi's



# Telugu

## అరగంటను ఇతరులకివ్వండి

అనిల్ భాయ్ మరియు టప్పుభాయ్ తమ వ్యాపార లావాదేవీల గురించి చర్చించుకుంటున్నారు. ఇంతలో అనిల్ భాయ్ చప్పున లేచి టప్పుభాయ్ తో "టప్పుభాయ్, ఈ వ్యవహారం గురించి ఆలోచిస్తూ ఉండండి అప్పటిదాకా నేనొక పనిని పూర్తి చేసి వస్తాను." అని అన్నాడు. "కానీ మనము మాట్లాడుకుంటున్న వ్యాపార వ్యవహారాలు చాలా ముఖ్యమైనవి, ఇది చాలా పెద్ద బేరసారము. ఈ సమయంలో మీరు ఎక్కడికి వెళుతున్నారు?" అని టప్పుభాయ్ ప్రశ్నించాడు. దానికి సమాధానంగా అనిల్ భాయ్ "నేను చేయవలసిన పని కూడా చాలా ముఖ్యమైనది, మీరు కూర్చోండి నేను వెళ్లి వస్తాను అని అన్నాడు. అనిల్ భాయ్ అలా వెళ్లి కొంత సేపటికి తిరిగి వచ్చాడు. మధ్యలో ఆపివేసిన వ్యవహారం పై చర్చ తిరిగి ప్రారంభమైంది మరియు బేరసారాలు కుదిరాయి. అయితే వెళుతూ వెళుతూ టప్పుభాయ్ అనిల్ భాయ్ ను అడగకుండా ఉండలేకపోయాడు "బేరసారాలు మధ్యలో ఆపేసి అంత అవసరంగా ఎక్కడికి వెళ్లావు" అని అడిగాడు. అనిల్ భాయ్ నవ్వుతూ "ఇతరుల కోసం జీవించడానికి వెళ్లాను" అని అన్నాడు. టప్పుభాయ్ "నాకు అర్థం కాలేదు" అని అన్నాడు. అనిల్ భాయ్ వివరిస్తూ కొన్ని సంవత్సరాల క్రితం మా తండ్రిగారు టిఫిన్ తీసుకొని అన్నార్తులకు భోజనం సమకూర్చే నియమం పాటించేవారు. ఆచరించే నియమాలను తూచా తప్పక పాటించడానికి వ్యాపారం ఇలా మధ్యలో ఆపేసి వెళ్లడమేమిటని నేను కూడా అప్పుడు ఇలాగే మా తండ్రిగారిని ప్రశ్నించాను. అప్పుడు ఆయన ఏమన్నారంటే "బాబూ, ఇరవై నాలుగు గంటలు నేను నా కోసమే జీవిస్తూ ఉంటాను. కానీ ఈ ఇరవై నాలుగు గంటలలో ఒక అరగంట మాత్రమే ఇతరుల కోసం వెచ్చించకూడదా? వ్యాపార లావాదేవీలు జీవితమంతా కొనసాగుతూనే ఉంటాయి. కానీ ఒక సారి నియమాలు ఏర్పడ్డాయంటే అంతే. మన స్వార్థం కోసం ఎట్టి పరిస్థితిలోను వాటికి భంగం కలిగించకూడదు అని అనేవాడు. నేను కూడా నీతో ఇదే అంటాను, కష్టించి పనిచేసి లక్షలాది రూపాయలు సంపాదించు కానీ ఇరవై నాలుగు గంటలలో ఒక అరగంట ఇతరుల కోసం కేటాయించు. ఆ అరగంట కారణంగానే మనము ఎంతో ఆత్మసంతృప్తితో తిరగగలం. అనిల్ భాయ్, మా తండ్రిగారు వారసత్వంగా నాకు ఎంతో సంపదను ఇచ్చారు. కానీ ఆయన ఏర్పరచుకున్న నియమం వారసత్వంగా పొందడం నా దృష్టిలో ఎంతో అమూల్యమైనది. ఈ సమయంలో నేను టిఫిన్ తీసుకొని భోజనం సమకూర్చడానికి వెళ్లాను. తేడా ఏమిటంటే టిఫిన్ ఇవ్వడానికి మా తండ్రిగారు రిక్షా తీసుకొని వెళితే నేను కారును తీసుకొని వెళుతున్నానంటే.

**NAS LO: Reads text with comprehension, locates details and sequence of events.**

**Q1. వ్యాపార లావాదేవీల చర్చలు ఎవరి మధ్య జరుగుతున్నాయి? ( )**

- A. అనిల్ భాయ్ మరియు టప్పు భాయ్
- B. అనిల్ భాయ్ మరియు అతని తండ్రి
- C. టప్పు భాయ్ మరియు అతని తండ్రి

**Q2. చర్చను మధ్యలో ఆపి అనిల్ భాయ్ ఎక్కడికి వెళ్లాడు? ( )**

- A. విద్యార్థులను చదివించడానికి
- B. ఆకలితో ఉన్న వారికి భోజనం ఇవ్వడానికి
- C. బాలురకు తినిపించడానికి

**Q3. కింద ఇచ్చిన అసంపూర్ణ వాక్యాన్ని పూర్తి చేయండి.**

**అనిల్ భాయ్ వ్యాపార లావాదేవీల చర్చను మధ్యలో ఆపి వెళ్లినందుకు టప్పు భాయ్\_\_\_\_\_.** ( )

- A. దుఃఖించాడు
- B. కోపగించుకున్నాడు
- C. ఆశ్చర్యానికి లోనయ్యాడు

**Q4. అనిల్ భాయ్ నియమాలకు బద్ధుడు అని మీకు ఎలా తెలిసింది ?** ( )

- A. పనిని మధ్యలో ఆపి ఆకలితో ఉన్న వారికి భోజనం ఇవ్వడానికి వెళ్లనప్పుడు
- B. వ్యాపార లావాదేవీల చర్చలు కొనసాగించినందుకు
- C. పనిని మధ్యలో ఆపి తిరగడానికి వెళ్లనప్పుడు

**Q5. ఇతరులకు సహాయం చేసినప్పుడు ఎంతో " ఆత్మసంతృప్తితో తిరగగలం", ఇందులో ఆత్మసంతృప్తి అనగా అర్థం ఏమిటి?** ( )

- A. తన పైన అభిమానము కలిగి ఉండడం
- B. తన అవమానాన్ని సహించడం
- C. సంతోషకరమైన జీవితం గడపడం

### English

Appa, it's 40°C. Why are we wandering outdoors?" Taran and his parents were in a rickshaw in Nagpur.

"Well, my father always told me that every place has something interesting to offer. You just have to read up a little," smiled Appa, undeterred by the hot day.

Taran got down and looked at the structure beyond the gates. "What's a stupa doing in Nagpur?" He had seen the great stupa in Sanchi, Madhya Pradesh, which had been commissioned by Emperor Ashoka. "Did Emperor Ashoka build a stupa here as well? But this looks new!"

"Good observation, Taran the Traveller! This structure is new and was built in 2001. This is Deekshabhoomi; the place where Dr. D.R. Ambedkar embraced Buddhism along with thousands of his followers in 1956."

"Wow!" said Taran, gingerly taking off his shoes as close to the entrance of the stupa as possible.

"I know who Dr. Ambedkar is!" he whispered excitedly as they entered. "He is the father of our Indian Constitution. I read it in our civics textbook."

Amma signalled him to be quiet and pointed to the photographs placed around the inner sanctum. It displayed the life of Dr. Ambedkar. They looked around. There were some monks sitting under the pillars meditating.

As they stepped out Taran began chattering again, "Dr. Ambedkar seems to have given a lot of speeches."

"Well, it's no easy task changing people's mindsets. And people in a privileged position are not always ready to accept that life may not be easy for all."

They sat under the actual Bodhi tree where Dr. Ambedkar had embraced Buddhism. "He belonged to the Dalit community. As a child, there were many occasions where he was made to feel inferior," Appa explained. "For instance, in school, he was made to sit separately on a gunny bag, which he had to take home with him. He was not allowed to drink water from the matka until a peon opened the tap for him. He could not touch it on his own. Remember, this was the time before water bottles. Can you imagine being thirsty on a hot day like this and not being allowed to drink water even though it was right next to you?"

Taran listened solemnly.

"He fought hard to change many unfair practices that had seeped into Hinduism and the caste system," added Amma, as she sipped some water. "Finally he converted to Buddhism, unhappy with Hinduism. But unfortunately, he passed away just two months later."

"Do you think he was happier as a Buddhist, Amma?"

"I always think religion is just some rules; a way of life. It's people who misuse and misinterpret to serve their own interests."

"Dr. Ambedkar gave us the Indian Constitution; equal rights to every Indian citizen. I'm sure he was happy about it!" said Taran.

"But remember, we do not still live in an ideal world and we have to speak up for people who cannot speak up for themselves."

"Agreed!" said Taran.

"Now shall we go look for those orange burfis? I heard they are famous here! I have been reading too, you know."

Amma and Appa laughed.

*NAS LO: Reads text with comprehension, locates details and sequence of events.*

1. What did Taran read about Dr. Ambedkar in his civics textbook? (      )
  - A. he built an old stupa in Sanchi.
  - B. he is the father of the Indian Constitution.
  - C. he embraced Buddhism in 1956.
  - D. he was a monk sitting under the pillars.

2. Where did Dr. Ambedkar embrace Buddhism? ( )  
A. Deekshabhoomi  
B. Madhya Pradesh  
C. Nagpur  
D. Sanchi
3. Why did Dr. Ambedkar convert to Buddhism? ( )  
A. he wanted to build a new stupa.  
B. he was forced to convert.  
C. he was unhappy with Hinduism.  
D. he wanted to become a monk.
4. What did Dr. Ambedkar fight to change? ( )  
A. unfair practices seeped into Hinduism and the caste system.  
B. the location of Deekshabhoomi.  
C. the concept of Buddhism.  
D. the language in the Indian Constitution.
5. In an ideal world, according to Amma, what should people do? ( )  
A. misuse the Indian Constitution.  
B. use religion as a tool for power.  
C. live in harmony without voicing opinions.  
D. speak up for people who cannot speak up for themselves.

# NAS/ SEAS/ SLAS PRACTICE TESTS

SET -V

Grade 6

## Mathematics

*NAS LO: Explores the area and perimeter of simple geometrical shapes (triangle, rectangle, square) in terms of given shape as a unit.*

Q1. Shown below are 3 carpets.

( )

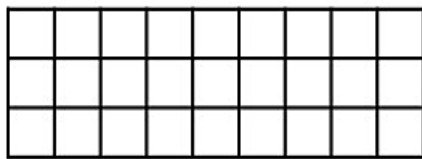

Carpet A

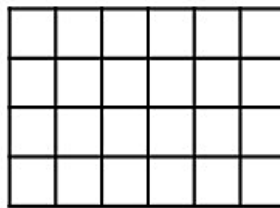

Carpet B

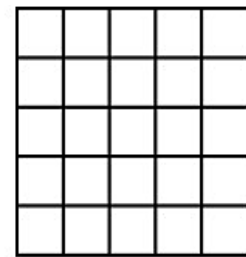

Carpet C

Which carpet is of GREATEST area?

- A. A      B. B      C. C      D. All have the same area.

*NAS LO: Classifies angles into right angle, acute angle, obtuse angle and represents the same by drawing and tracing.*

Q2. Which of the following lines in the figure below are at right angles to each other?

( )

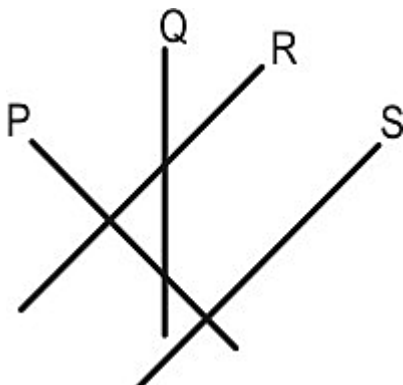

- A. P and Q      B. Q and R      C. R and S      D. P and S

NAS LO: Converts fractions into decimals and vice versa, and compare them.

Q3. Which of the following is the same as 78 tenths? ( )

- A. 0.78      B. 7.08      C. 7.8      D. 780

NAS LO: Compares fractions and performs simple operations on fractions.

Q4. What should come in the box to make the number sentence correct? ( )

$$\frac{8}{10} - \boxed{\phantom{00}} = \frac{3}{10}$$

- A. 5      B. 11/10      C. 11/20      D. 5/10

NAS LO: Reads and writes numbers bigger than 1000 being used in her/his surroundings.

Q5. Which of the numbers in the box are between 5350 and 6350?

5299	5403
6099	6520

- A. only 6099      B. only 5299 and 6520  
C. only 5403 and 6099      D. all - 5299, 5403, 6099 and 6520

## Telugu

### అంధ విశ్వాసం

రాఘవకుమార్ బస్సు దిగాడు. రాజ్ పూర్ గ్రామంలో ప్రాథమిక విద్య అధ్యాపకుడిగా ఆ రోజు నుండే విధులకు హాజరుకానున్నాడు. రాజ్ పూర్ గ్రామం, తాను బస్సు దిగిన రహదారి నుండి సుమారు ఒకటిన్నర కిలోమీటర్ దూరంలో ఉంది. తాను బోధించబోయే పాఠశాల ఏ విధంగా ఉంటుందో అని ఆలోచిస్తూ ఆ కాలిబాటన నడుస్తూ ఉన్నాడు. కొంత దూరం నడవగానే ఆ బాట పక్కన ఒక పశువుల కాపరి రాఘవకుమార్ ను చూడగానే అతని దగ్గరకు వచ్చి "ఎవరు మీరు? ఎక్కడికి వెళుతున్నారు?" అని అడిగాడు.

రాఘవకుమార్ తాను ఎవరో వివరించి గ్రామానికి దగ్గరి దారేదో చూపమన్నాడు. పశువుల కాపరి, గ్రామానికి ఎలా వెళ్ళాలో వివరిస్తూ మాస్టారు, నేను చెప్పిన మార్గంలో మీకొక చెరువు తారసపడుతుంది. ఆ చెరువు పక్కన ఒక మర్రి చెట్టు ఉంది. ఆ పక్కనుండి వెళ్ళేముందు ఏమి మాట్లాడకుండా జాగ్రత్తగా వెళ్ళండి అని సూచించాడు. పశువుల కాపరి అలా ఎందుకు అన్నాడో రాఘవకుమార్ కు అర్థం కాలేదు. దారిచూపినందుకు కృతజ్ఞతలు తెలిపి ముందుకు కదిలాడు. కొంత సేపటికి రాజ్ పూర్ గ్రామాన్ని చేరుకున్నాడు. గ్రామం చాలా సుందరంగా కనిపించింది. అక్కడి వాతావరణం గమనిస్తే అక్కడ నివసించే వారంతా పశువుల కాపరులని రాఘవకుమార్ కు అర్థమైంది. అతడికి గ్రామం చాలా బాగా నచ్చింది. అక్కడి గ్రామపెద్దలతో, ప్రజలతో తాను ఎవరన్నది చెప్పి వారందరినీ పరిచయం చేసుకొన్నాడు. ఆ రోజు నుండి పాఠశాలలో పిల్లలకు పాఠాలు చెబుతున్నా ఒక విషయం మాత్రం అతనికి పదే పదే గుర్తుకు వస్తుంది. అదేమిటంటే పశువుల కాపరి తనతో చెప్పిన మర్రి చెట్టు సంగతి.

ఒకరోజు, ఏడవ తరగతి విద్యార్థులైన జనక్ మరియు మయాంక్ లను పిలిచి మర్రిచెట్టు సంగతి ఏమిటి అని ప్రశ్నించాడు. జనక్ ఆ ప్రశ్నకు సమాధానం ఇస్తూ మాస్టారు, చాలాకాలం క్రితం అక్కడ ఏదో అనర్థం జరిగిందని మా తాత చెబుతూ ఉండేవాడు. అప్పటి నుండి ఆ చెట్టు వద్దకు భూతాలు వచ్చి చేరాయని చెబుతూ అక్కడికి వెళ్ళవద్దని చెబుతుంటాడు. జనక్ చెప్పిన మర్రి చెట్టు వివరణ రాఘవకుమార్ ను అనేక రోజుల పాటు ఆలోచింపజేసింది. చివరకు ఒక నిర్ణయానికి వచ్చి అతడు ఆ గ్రామ సర్పంచ్ ను కలిసి తన మనసులోని మాటను చెప్పాడు. మర్రి చెట్టు విషయంలో గ్రామస్తులు చూపించే వైఖరి ఒట్టి మూఢ విశ్వాసం మాత్రమే. ఆ మర్రి చెట్టు పై ఏ భూతాలు లేవు. పక్షులు ఎగరడమో లేక గాలి వీచడమో జరిగి ఆకులు గలగలలాడితే, ఆ శబ్దాన్ని మీరు భూతమని భావిస్తున్నారు. మనం అంతా కలిసి ఒకరోజు రాత్రంతా ఆ చెట్టు వద్ద గడుపుదాం. విషయమేమిటో మీకు బోధపడుతుంది. దానికి సర్పంచ్ సరేనని ఒప్పుకున్నాడు. ఒక నిర్దిష్టమైన రోజున సాయంకాలం వేళ రాఘవకుమార్ మరియు సర్పంచ్ మర్రి చెట్టు వద్దకు చేరుకున్నారు. వారిని చూసి గ్రామంలోని నలుగురైదుగురు వారికి జతకలిసారు. జనక్ మరియు మయాంక్ కూడా ధైర్యం కూడగట్టుకొని అక్కడికి వచ్చారు. రాత్రయ్యింది. గాలి వీచి శబ్దం వచ్చినప్పుడల్లా అక్కడున్న గ్రామస్తులు భయంతో వణికిపోసాగారు. రాఘవకుమార్ వారిని భయపడవద్దని ధైర్యపు మాటలు చెబుతూ వచ్చాడు. ఏ విధమైన అనుచిత ఘటన జరగకపోవడంతో వారితో ఉన్న గ్రామస్తులు సంతోషించారు. రాత్రి గడిచి తెల్లవారింది. అప్పటికప్పుడే ఈ విషయం ఊరంతా పాకింది. గ్రామ ప్రజలంతా మర్రి చెట్టు వద్దకు చేరుకున్నారు. రాఘవకుమార్ వారిని ఉద్దేశించి మాట్లాడుతూ జరిగిన విషయమంతా వారికి వివరిస్తాడు. ఈ విధమైన అంధవిశ్వాసాలను మానుకోవాలని వారికి సూచిస్తాడు. ధైర్యసాహసాలు ప్రదర్శించిన జనక్ మరియు మయాంక్ లను ప్రజలు ఎంతో మెచ్చుకొని వారిలా ఉంటామని సంకల్పించుకున్నారు. మూఢ నమ్మకాలకు వ్యతిరేకంగా తమను చైతన్యవంతులను చేసిన రాఘవకుమార్ కు గ్రామస్తులు కృతజ్ఞతలు తెలుపుకున్నారు. విద్యాసముపార్జనే అంధ విశ్వాసాల నుండి మనుషులను విముక్తి చేస్తుందని అందులో విద్యాబోధన చేస్తున్న తానూ ఒక పాత్ర అయినందుకు సంతోషించాడు రాఘవకుమార్.

**NAS LO: Reads text with comprehension, locates details and sequence of events.**

**Q1. తరగతి లో ఉపాధ్యాయుడు రాగానే ఎలా పరిచయం చేసుకున్నారు? 'పరిచయం' అనే పదానికి అర్థం చెప్పండి.**

( )

- A. పాఠం రాయమని చెప్పడం
- B. తన గురించి తాను వివరించుకోవడం
- C. దండించడం

**Q2. రాజ్ పూర్ గ్రామంలో ఎవరు నివసించేవారు?**

( )

- A. మార్వాడీలు
- B. కమ్మరులు
- C. పశువుల కాపరులు

**Q3. గ్రామంలో మర్రి చెట్టు పైన ఏమి ఉంటాయని చెప్పారు?**

( )

- A. చెట్టు పైన అడవి జంతువులు ఉంటాయి
- B. చెట్టు పైన దొంగలు ఉంటారని
- C. చెట్టు పైన భూతాలు ఉంటాయని

**Q4. కింద ఇచ్చిన అసంపూర్ణ వాక్యాన్ని పూర్తి చేయండి.**

గాలి వీచి శబ్దం వచ్చినప్పుడల్లా అక్కడున్న గ్రామస్తులు\_\_\_\_\_.

( )

- A. భయంతో వణికిపోసాగారు.
- B. ఆనందంతో కేరింతలు కొట్టసాగారు.
- C. సంతోషంతో నృత్యం చేయసాగారు.

**Q5. అంధవిశ్వాసాల నుంచి ప్రజలను ఏది కాపాడగలదు?**

( )

- A. ఉపన్యాసం
- B. వినడం
- C. విద్య



## English

Meera lives in a small village. It is right on top of a mountain in Himachal Pradesh. From her kitchen window, she can see snowcapped mountains. Huge eagles with golden wings often fly over their house. One day, when she is older and taller, Meera wishes to climb up to the highest peak and look down at the other side. But today, Meera, her brother Rajesh, and Ma are walking downhill. They are going to the market to buy new shoes. The town is far but Meera does not mind. She walks an hour every day to go to school. They set out at dawn. They have to walk for two hours to reach the main road. Then they will take the bus. Sometimes, the path disappears and they slide down the rocks. "Whee!" say Meera and Rajesh as they jump over the stones. Meera stops to drink water from a spring hidden behind rocks and ferns. Suddenly, she sees a little bird. It is lying in the ferns. "Poor thing. He has injured his wing," says Ma. She gently picks up the bird. "Should we take him with us?" asks Meera. The bird is a spotted forktail. The bird watches them with his tiny eyes. He is scared. "Do not worry," Meera tells him softly.

"First I must mend the wing," says Ma. They put some wet earth on the wing and wrap the bird in a big leaf. Meera puts the bird in her cloth bag. On the main road, the bus has just arrived. In the bus, Meera can feel the bird moving about in her bag. "Maybe he is hungry," says Ma. "So am I," says Rajesh. They eat some roasted gram. Meera crushes a few and gives it to the bird. The old bus rumbles along on the winding mountain road.

The town is noisy and crowded. "Stay close to me, Meera and Rajesh!" Ma calls. They hold hands tightly. When they reach the market, they buy Meera's shoes. Ma also buys some hot jalebis for them from the sweet shop. Meera gives the bird a tiny piece but he does not like it. He instead tries to peck at the cloth bag.

Soon it is time to take the bus to go back home. As the bus sways from side to side, Meera can hear the little bird chirping in her bag. "We will soon be at the spring," Meera whispers to the bird. When they reach the spring, Meera lets him out. He hops a bit, drinks some water and then sits on Meera's feet. The bird likes the new shoes, too!

It is almost dark when they get home. Meera makes a soft bed with some straw for the bird. The bird goes to sleep in his new bed. Meera and the bird become good friends. Meera gives him tiny rice and chana balls to eat. After a week, the bird suddenly flies away. Now, every time Meera walks down the hill, she sees a black-and-white bird with a long tail. The bird always nods and chirps at her. Do you think he is the same bird?

*NAS LO: Reads text with comprehension, locates details and sequence of events.*

1. What is Meera's wish in her life? (     )
  - a. to climb a tree and take a picture
  - b. to go for a hike
  - c. to climb up to the highest peak and look down at the other side
  
2. How much time does she take to reach the school by walk? (     )
  - a. two hours
  - b. an hour
  - c. three hours
  
3. Why did Meera's family go to market? (     )
  - a. to buy vegetables
  - b. to buy shoes
  - c. to buy a dress for her
  
4. Before they reached back home from market, what was the interesting thing happened to them? (     )
  - a. Meera saved a cat
  - b. Meera saved a bird
  - c. Meera bought an aquarium
  
5. What would be the best title for the story? (     )
  - a. The Little Bird in the Big Mountains
  - b. Story of Meera
  - c. Adventure of Rajesh

# NAS/ SEAS/ SLAS PRACTICE TESTS

SET - VI

Grade 6

## Mathematics

*NAS LO: Explores the area and perimeter of simple geometrical shapes (triangle, rectangle, square) in terms of given shape as a unit.*

**Q1. Shown here is a triangular tile with sides 1 cm each.**

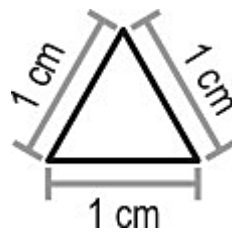

Urva made a shape shown below using 3 such identical tiles.

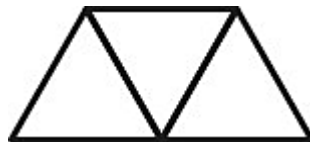

**What is the perimeter of the shape?**

(     )

A. 3 cm

B. 5 cm

C. 7 cm

D. 9 cm

*NAS LO: Classifies angles into right angle, acute angle, obtuse angle and represents the same by drawing and tracing.*

**Q2. Look at the figure given below.**

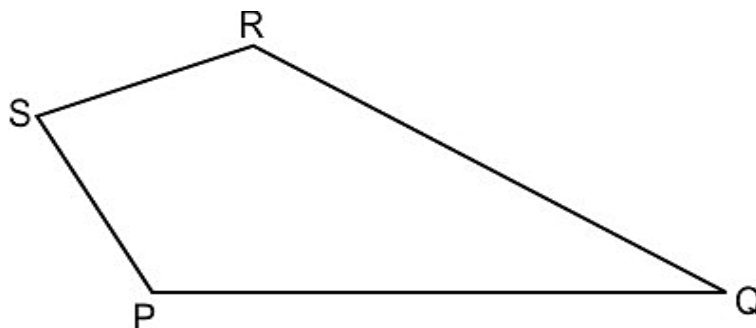

**What is the approximate measure of  $\angle S$ ?**

(     )

A.  $30^\circ$

B.  $80^\circ$

C.  $105^\circ$

D.  $120^\circ$

*NAS LO: Identifies and forms equivalent fractions of a given fraction*

**Q3. What fraction of the vehicles in the picture below are buses?**



A.  $\frac{1}{2}$

B.  $\frac{2}{5}$

C.  $\frac{2}{7}$

D.  $\frac{5}{7}$

*NAS LO: Compares fractions and performs simple operations on fractions.*

**Q4.**

$$\square + \frac{5}{8} = 1$$

**What should come in the box to make the number sentence true? ( )**

A.  $\frac{13}{8}$

B.  $\frac{8}{5}$

C.  $\frac{5}{8}$

D.  $\frac{3}{8}$

*NAS LO: Reads and writes numbers bigger than 1000 being used in her/his surroundings.*

**Q5. A city has five thousand sixty two public transport buses.**

**Which of the following represents the number of transport buses the city has?**

( )

A. 5620

B. 5260

C. 5062

D. 562

# Telugu

## కల్పనా చావ్లా

**రాకేష్:** నేను పెద్దయ్యాక అంతరిక్ష యాత్రికుడిని అవుతాను. నాకు ఆకాశంలో తిరగాలని కొత్త కొత్త ప్రయోగాలు చేయటమంటే ఇష్టం.

**మీనా:** రాకేష్, నీకు తెలుసా? మనిషి మొదటిసారి అంతరిక్షంలోకి అడుగు పెట్టి నేటికి 50 సంవత్సరాలు పూర్తయ్యాయి. పేపర్ లో మొదటి పేజీలో దీనికి సంబంధించిన సమాచారం ఇచ్చారు. అందులో అంతరిక్షంలో మొదటిసారి అడుగు పెట్టిన యూరీ గగారిన్, నీల్ ఆర్మ్ స్ట్రాంగ్ సహా ఇతర అంతరిక్ష యాత్రికులైన రాకేష్ శర్మ, సునీత విలియమ్స్ మొదలైన వారి గురించి చెప్పారు. కల్పనా చావ్లా గురించైతే పేజీ మొత్తం రాశారు. అందులో కల్పన జూలై 1, 1961 లో హర్యానాలోని కర్నాల్ అనే చిన్న గ్రామంలో పుట్టిందని చెప్పారు. కల్పనా చావ్లాను ముద్దగా "మొంటూ" అనే పేరుతో పిలిచేవారు. కల్పనా ఒకటే మాట చెప్పేది, "కేవలం కలలు కనడం కాదు, వాటిని సాకారం చేసుకోవడానికి ప్రయత్నించాలి." కల్పనా చావ్లా టాగోర్ పబ్లిక్ స్కూల్ లో చదువుకుంది. ఆమె ఏరోనాటికల్, ఎయిర్ ఫోర్స్ కు సంబంధించిన అంశంలో ఇంజనీరింగ్ డిగ్రీ, డాక్టరేట్ పట్టా పొందింది. ఆ కాలంలో ఆమె కాలేజీలో ఆ అంశం తీసుకున్న ఏకైక విద్యార్థిని.

**రాకేష్:** ఆమె తల్లిదండ్రులు బాగా చదువుకుని ఉంటారు. అవునా? అందుకే కల్పనా చావ్లా అంత ఘనత సాధించింది.  
**మీనా:**లేదు. కల్పన అమ్మా నాన్నలకు ఇంగ్లీష్ కూడా తెలియదు. కానీ కల్పనా మాత్రం ఎలాంటి భయం లేకుండా ఇంగ్లీష్ పై దృష్టి పెట్టి, ఉన్నత విద్య కోసం అమెరికా వెళ్ళింది. ఆకాశంలో విహరించాలనే తన కలను సాకారం చేసుకునేందుకు కల్పనా అమెరికా అంతరిక్ష కేంద్రం నాసాలో చేరింది. అంతరిక్ష యాత్ర చేయడానికి మొదటి సారి ఆమెను 1998 లో ఎంపిక చేశారు. అప్పుడు భూమి చుట్టూ 252 సార్లు తిరగడంలో ఆమె విజయం సాధించింది.

**రాకేష్:** హే! ఇది చాలా గొప్ప విషయం. ఇప్పుడు నా నిర్ణయం పూర్తిగా సరైంది.

**మీనా:** ఇది నువ్వనుకున్నంత సులువు కాదు. ఇండు కోసం పెద్ద చదువులు చదవాలి. ఎంతో కష్టపడాల్సి వస్తుంది. కల్పనకు ఈ విజయం అంత సులువుగా లభించలేదు. ఆమె జీవితంలో కూడా చిన్న పెద్ద సమస్యలు వచ్చాయి. నాసా శిక్షణ సమయంలో ఆమె ఎన్నో ఇబ్బందులు ఎదుర్కోవాల్సి వచ్చింది. కొలంబియా అంతరిక్ష కేంద్రం నుంచి జనవరి 16, 2003 న కల్పన తన ఇతర యాత్రికులతో అంతరిక్ష యాత్రకు వెళ్ళింది. తిరిగి వచ్చేటప్పుడు భూమికి కొన్ని కిలోమీటర్ల దూరంలోనే ఫిబ్రవరి 1, 2003 న ఆమె రాకెట్ లో సమస్య వచ్చి అంతరిక్ష రాకెట్ కు మంటలు అంటుకుని కల్పనా చావ్లా చనిపోయింది. ఆమె చేసిన పనికి గౌరవమిస్తూ మెట్ సెట్ - 1 ఉపగ్రహం పేరు మార్చి కల్పనా -1 ఉపగ్రహంగా పేరు పెట్టారు. అది భారత దేశ మొదటి జల వాయు ఉపగ్రహం.

**NAS LO: Reads text with comprehension, locates details and sequence of events.**

**Q1. కల్పనా చావ్లాకు స్కూల్ చదువు ఎక్కడ జరిగింది?**

( )

- A. అమెరికా
- B. కర్నాల్
- C. పంజాబ్

Q2. కల్పనా చావ్లా పని చేసిన అంతరిక్ష కేంద్రం పేరేంటి? ( )

A. కొలంబియా

B. అమెరికా

C. కంబోడియా

Q3. ఏరోనాటికల్ ఇంజనీరింగ్ డిగ్రీని కల్పన తో పాటు చాలా మంది విద్యార్థినిలు తీసుకున్నారు. ( )

A. అవును, కల్పన తో పాటు చాలా మంది విద్యార్థినిలు తీసుకున్నారు.

B. లేదు, కల్పన తో పాటు ఇద్దరు విద్యార్థినిలు తీసుకున్నారు.

C. లేదు, అమె ఏకైక విద్యార్థిని.

Q4. కల్పనా చావ్లా అంతరిక్ష రాకెట్ భూమి చుట్టూ తిరిగిందా? ( )

A. అవును, అంతరిక్ష రాకెట్ భూమి చుట్టూ తిరిగింది.

B. లేదు, అంతరిక్ష యాత్ర ప్రారంభించడానికి ముందే అది పేలిపోయింది.

C. లేదు, అంతరిక్ష రాకెట్ భూమి చుట్టూ తిరగకుండానే వచ్చింది.

Q5. అంతరిక్షంలోకి వెళ్లేవారిని ఏమని పిలుస్తారు? ( )

A. అంతరిక్ష జ్ఞాని

B. అంతరిక్ష యాత్రికులు

C. నౌక యాత్రికులు

## English

Here we are!" said Appa, as he parked the car in a crowded lane in the heart of Pune.

"Somewhere special today?" asked Amma. "Is it a temple?"

"A temple of learning. The pulse of education about 150 years ago," smiled Appa.

"Mahatma Phule Wada," Taran read aloud. "Is this one more of your opulent heritage house tours?"

The cream wall was plain with a dark brown door. It was a traditional tiled house.

"Heritage house — correct. Opulent — no. This was the residence of Savitribai and Jyotiba Phule. They were reformers who worked for the education of girls and built many schools which children from all communities could attend."

"Ah! I get it. This is special because it's Teachers' Day today. In school, I gave a flower to all my teachers."

“Well, let’s get some flowers for these OG teachers too!” Amma went into the crowded street and came back with some marigold flowers. “Chalo!” she said. The residence had been converted into a museum. They walked around the small wada looking at the murals, portraits of the couple, and a long corridor with panels about their life. A few handwritten letters of Jyotiba Phule had also been framed.

“Amma, it says she was the first female teacher and also the first to start a girls’ school in India in 1848. Wow, so cool!” exclaimed Taran.

Amma led them towards a well. They peered in: the well looked deep and still in use.

“Fun fact!” piped in Appa. “Savitribai Phule always carried an extra sari with her.”

“Really! Was she being fashionable?”

“Hardly!” he replied. “Many people opposed her vision of educating girls and children of all communities. So, when she was walking to school, people often threw mud or cow dung on her. Undeterred, she would reach the school and change her sari.”

“Double wow! This lady keeps getting cooler and cooler in my eyes. And double thumbs down for the people of her time. Do you think she washed her saris at this very well?”

“Quite possibly; though they had to change houses a few times in their lifetime. Even Jyotiba’s father did not approve of their work and asked them to leave home,” Appa smiled grimly. “I’m just amazed at the couple’s grit and determination to keep the flame of education burning despite so much opposition.”

“When Savitribai Phule was married she was illiterate. Her husband taught her to read and write and encouraged her to reach new heights,” added Amma.

There were busts of the visionary couple on an elevated surface. Taran posed for a picture. The family moved to the samadhi of the couple and placed the flowers there. “This is the place where they breathed their last.”

The trio spent some time under a banyan tree before they headed back. Amma pointed to a billboard advertising a school right outside the residence. Two girls with school bags were beaming out of the frame.

“We have a lot to be grateful for, thanks to these yesteryear teaching heroes.”

“Well, in my opinion, every teacher is a hero,” added Taran, doing a little salute.

“They have to be superheroes to teach a boisterous bunch like your class,” joked Appa.

“Haha! Very funny, Appa,” smiled Taran.

*NAS LO: Reads text with comprehension, locates details and sequence of events.*

1. What was the profession of Savitribai and Jyotiba Phule? (      )
- A. they were social activists fighting against child labor
  - B. they were writers and poets advocating for women's rights
  - C. they were reformers who worked for the education of girls
  - D. they were teachers at a school in Pune

2. What is the primary theme of the text? ( )
- A. the significance of banyan trees in Indian culture
  - B. the educational contributions of Savitribai and Jyotiba Phule
  - C. the importance of historical landmarks in Pune
  - D. the celebration of Teachers' Day in India
3. What emotion did Amma express while looking at the billboard advertising a school? ( )
- A. excitement about the school
  - B. gratitude towards the teaching heroes
  - C. curiosity about the advertisement
  - D. disinterest in education
4. How did Jyotiba Phule contribute to Savitribai's education? ( )
- A. he encouraged her to pursue higher studies
  - B. he introduced her to influential educationists
  - C. he taught her how to read and write
  - D. he funded her education at a prestigious institution
5. How did Jyotiba Phule contribute to Savitribai's education? ( )
- A. he encouraged her to pursue higher studies
  - B. he introduced her to influential educationists
  - C. he taught her how to read and write
  - D. he funded her education at a prestigious institution