

NAS/ SEAS/ SLAS PRACTICE TESTS

SET -I

Grade 3

Mathematics

Q1. A painting with two hooks is hung on a wall.

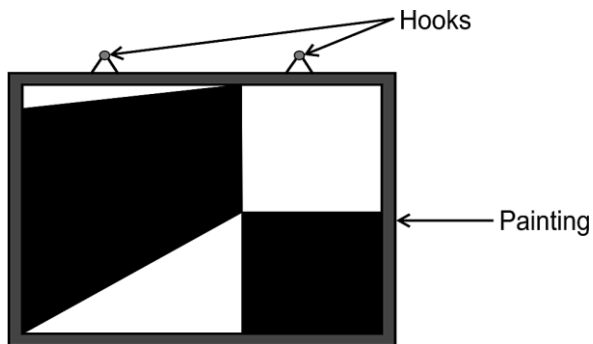

One of the hooks breaks.

Which of the following shows the same painting hanging on one hook?

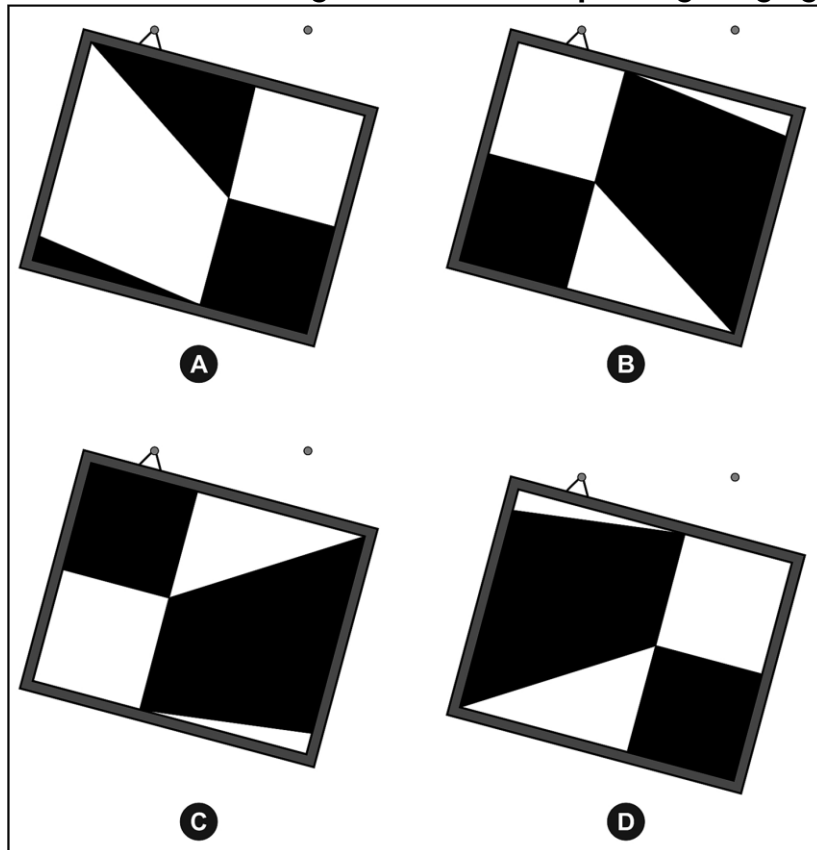

Q2. Shown below are the prices of some items.



Rs 7



Rs 25

**Sanjana bought TWO chocolates and ONE packet of bread.
What is the total amount she must pay?**

- A. 32 B. 39 C. 57 D. 64**

Q3. A green bus and a blue bus were used to take some students for a picnic. There were 57 students in the green bus. The blue bus had 13 MORE students than the green bus.

Which of these gives the TOTAL number of students going for the picnic?

- A. $57 - 13$ B. $57 + 13$ C. $57 + 57 - 13$ D. $57 + 57 + 13$**

Q4. Which of the following options is the same as $6 + 8 + 4$?

- A. $6 \times 4 \times 8$ B. $10 + 8$ C. $64 + 8$ D. 684**

Q5. Given below are the dates of birth of four friends:

Ryan - 5 January 2013

Siddhi - 1 August 2012

Alina - 31 December 2013

Krish - 15 March 2012

Who turned 1 year old first?

- A. Ryan B. Siddhi C. Alina D. Krish**

Telugu

రఘు మరియు తోడేలు

చాలా కాలం క్రితం, ఒక గొర్రెల కాపరికి రఘు అనే కుమారుడు ఉండేవాడు. అతను అడవిలో ప్రతి రోజు గొర్రెలను తిప్పుతూ ఉండేవాడు. గొర్రెలను కాపలా కాయడంలో రోజంతా ధ్యాస ఉంచడంతో అతను విసుగు చెంది ఉండేవాడు. ఒకరోజు అతను గ్రామస్తులతో ఒక తమాషా చెయ్యాలని తలచాడు. గ్రామంలోని ప్రజలను ఆట పట్టించాలని అనుకున్న వెంటనే అతను "తోడేలు వచ్చింది. తోడేలు వచ్చింది." అని గట్టిగా అరవడం మొదలుపెట్టాడు. ఈ విషయాన్ని విన్న తరువాత, తోడేలు గొర్రెలను పట్టుకోవడం కోసం వచ్చిందని గ్రామస్తులు అనుకున్నారు. వారు త్వరగా కొండ మీదకు పరుగెత్తారు. కానీ అక్కడికి వెళ్లిన తరువాత రఘు వారిని ఆటపట్టించడానికే ఇలా గట్టిగా అరుస్తున్నాడని తెలుసుకున్నారు. వారికి ఇది చాలా కోపం కలిగించింది. కానీ వారు ప్రశాంతంగా వారి వారి పనులకు తిరిగి వెళ్లారు. కొన్ని రోజుల తరువాత, రఘు అదే విధంగా చేశాడు. ఈ సమయములో కూడా గ్రామస్తులు సహాయం కోసం వచ్చారు, కానీ నిజం తెలుసుకున్న తర్వాత, అందరికీ చాలా కోపం వచ్చింది మరియు అందరూ రఘుకి సహాయం చేయరాదని నిర్ణయించుకున్నారు.

కొద్దిరోజుల తర్వాత, రఘు మళ్ళీ గ్రామస్తులను ఏడిపించాలని అనుకుని, గట్టిగా కేకలు వేశాడు.

అతను తిరిగి చూచిన వెంటనే, ఒక భయంకరమైన తోడేలు కనిపించింది. అతను గట్టి గట్టిగా "తోడేలు వచ్చింది! తోడేలు వచ్చింది!" అని అరవటం ప్రారంభించాడు. ఈ సమయంలో గ్రామం యొక్క ప్రజలు సహాయం చేయటం కోసం రాలేదు. రఘు మళ్ళీ వారితో తమాషా చేస్తున్నాడని వారు అనుకున్నారు. రఘు ఏమీ చేయలేక పోయాడు. అతని కళ్ళముందే గొర్రెలను ఒక్కొక్కటిగా తోడేలు చంపేసింది. రఘు త్వరగా తన ప్రాణం కాపాడుకోవడానికి ముళ్ల కంచెల వెనుకకు పరుగెత్తాడు. అక్కడ ఆ ముళ్లకంపల రాపిడికి అతనికి చాలా దెబ్బలు తగిలాయి, దీనితోపాటు అతను తన గొర్రెలనన్నింటినీ కోల్పోవలసి వచ్చింది.

Q1. రఘుకు హఠాత్తుగా ఎవరి అరుపు వినిపించింది?

- A. కుక్కల అరుపులు
- B. తోడేళ్ళ ఈలలు
- C. ఆవుల అంబారావాలు

Q2. రఘు ఒకరోజు ఏమి ఆలోచించాడు?

- A. గొర్రెలతో తమాషా చేయదలచాడు.
- B. ఆవులను మేపడం మానివేయాలనుకున్నాడు.
- C. గ్రామస్తులతో తమాషా చేయాలనుకున్నాడు.

Q3. గ్రామస్తులతో తమాషా చేయటానికి రఘు ఏమని అరవసాగాడు?

A. "తోడేలు వచ్చింది! తోడేలు వచ్చింది!" అని బగ్గరగా అరిచాడు.

B. "దొంగ !దొంగ !" అని బగ్గరగా అరిచాడు.

C. "గొర్రె వచ్చింది!గొర్రె వచ్చింది!" అని బగ్గరగా అరిచాడు

Q4. గ్రామ ప్రజలు మూడవ సారి రఘు సహాయం కోసం రాలేడు ఎందుకు?

A. గ్రామంలోని ప్రజలు రఘు పిచ్చివాడయ్యాడని భావించారు.

B. గ్రామంలోని ప్రజలకు రఘు అరుపులు వినిపించలేదు.

C. గ్రామంలోని ప్రజలు రఘు వారిని మళ్ళీ అపహాస్యం చేస్తున్నాడని భావించారు

Q5. ఈ కథ ద్వారా మనము ఏమి నేర్చుకుంటాము?

A. బగ్గరగా కేకలు వేస్తే గొర్రెలు పారిపోతాయి .

B. తప్పుగా అపహాస్యం చేస్తే అది మనకే నష్టం కలుగచేస్తుంది.

C. తప్పుడు సహాయం కోరితే గ్రామస్తులు సంతోషిస్తారు.

Environmental Science

Q1. Which of the following contains food items obtained from BOTH plant and animal sources?

- A. milk and toast
- B. honey and curds
- C. boiled egg and cheese
- D. orange juice and potato wafers

Q2. What is common to these parts of the human body?

eyes, ears, nose, nails

- A. They are found in pairs.
- B. They are all seen on the head.
- C. They can be seen outside the body.
- D. They help us to know our surroundings.

Q3. The foot of an animal is shown below.



Which of the following animals could it be?

- A. elephant
- B. lion
- C. dog
- D. cow

Q4. Which of the following shows a part of a cat's face?



A



B



C



D

Q5. Which of the parked cars will Omer be able to see from the place where he is standing?

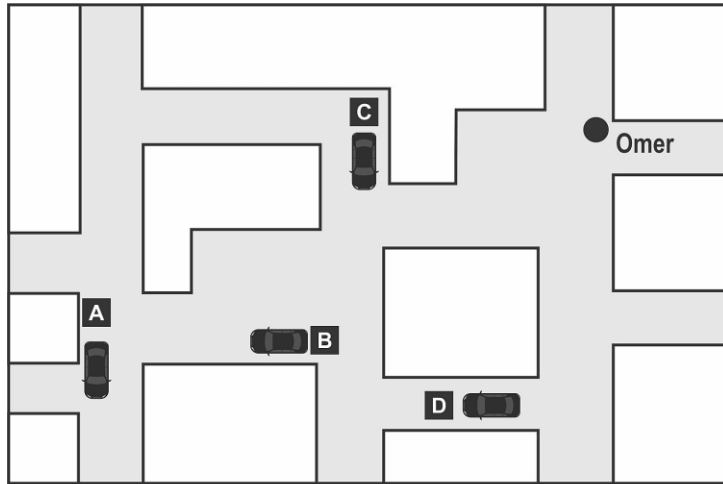

- A.** A
- B.** B
- C.** C
- D.** D

NAS/ SEAS/ SLAS PRACTICE TESTS

SET -I

Grade 6

Mathematics

Q1. Rahul bought some sweets. The sweet vendor packed the sweets in 6 small boxes with 4 sweets in each box. Rahul asked him to pack the sweets in larger boxes. Then, the sweet vendor packed them in 3 larger boxes.

If each box had an equal number of sweets, with no sweets left over, how many sweets did he pack in each of the larger boxes?

- A. 4 B. 8 C. 12 D. 24**

Q2. Read the statements three friends made.

Tanvi: I have 25 fewer books than Nakul.

Nakul: I have 4 more books than Sindhu.

Sindhu: I have 40 books.

How many books does Tanvi have?

- A. 11 B. 15 C. 19 D. 29**

Q3. Kiran hired a person to take care of his pet dog and the garden while he is on a trip. The person charges Rs 300 per week for gardening and Rs 50 per day to take care of the dog.

If Kiran hires the person for two weeks, how much does he need to pay?

- A. 700 B. 1300 C. 2450 D. 4900**

Q4. The figure below is divided into small triangles of the same size. Five of such triangles are shaded.

How many MORE small triangles need to be shaded so that a half of the figure is shaded?

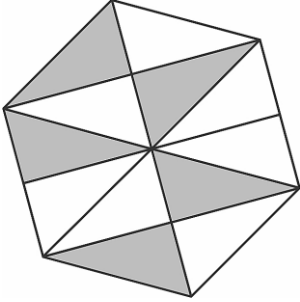

A. 6

B. 3

C. 1

D. 0

Q5. In which of these figures is $\frac{1}{4}$ of the shape shaded?

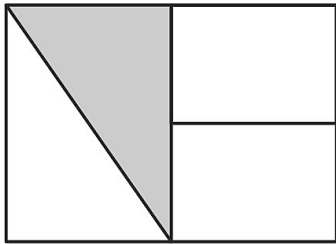

(i)

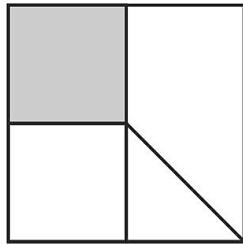

(ii)

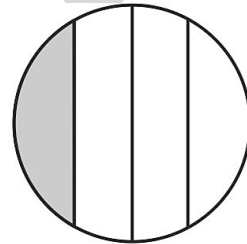

(iii)

- A. only (i)
- B. only (iii)
- C. only (i) and (ii)
- D. only (ii) and (iii)

Telugu

ఉపకారం చేసే బాలుడు

జోరుగా వర్షం పడుతోంది. ఈ రోజు బడిలో ప్రార్థనా సమయములో లో నేను ఒక నీతి కథ చెప్పాలి, అందుకే ఈ రోజు నేను బడికి వెళ్ళాల్సిందే అని అనుకున్నాడు కళ్యాణ్. నేను చెప్పబోయే కథ కూడా ఎంత బాగుందో, "ఉపకారం చేసే బాలుడు!" అని ఆలోచిస్తూ కళ్యాణ్ తన సంచని భుజానికి తగిలించుకొని రెయిన్ కోట్ వేసుకున్నాడు.

"అమ్మా ఓ! అమ్మా, నేను బడికి వెళ్తున్నాను."

"సరే, బాబు. వర్షం పడుతోంది కొంచెం జాగ్రత్తగా వెళ్ళు."

"సరే, అమ్మా. నువ్వు ఏమి కంగారుపడకు." అని కళ్యాణ్ బయలుదేరాడు. ప్రార్థనా సమయములో తాను చెప్పబోయే కథను తన మనసులో మననం చేసుకుంటూ నడుస్తున్నాడు. అప్పుడే అతనికి దారిలో వానలో కొట్టుకొచ్చిన రెండు తాబేలు పిల్లలు కనిపించాయి. ఒకవేళ ఏదైనా వాహనం అటుగా వెళ్ళినట్లైతే ఆ తాబేలు పిల్లలు వాహనం కింద పడి చనిపోతాయి అని అతను భావించాడు. దగ్గరలో అతనికి తల్లి తాబేలు కూడా కనిపించడం లేదు మరియు దగ్గరలో ఏదైనా చెరువు లేదా సరస్సు ఆనవాలు కూడా లేదు. వర్షం ఆగిపోతే ఈ తాబేలు పిల్లలు ఎక్కడికి పోతాయి? వీటిని ఎవరు కాపాడుతారు? ఇలాంటి ప్రశ్నలు అతని మనసులో తలెత్తాయి. ఇంతలో అతనికి బడి దగ్గర ఒక చెరువు ఉందని జ్ఞాపకం వచ్చింది. 'ఒకవేళ నేను తాబేళ్లను ఆ చెరువులో వదిలేస్తే?

లేదు. లేదు. బడికి వెళ్లడానికి నాకు ఆలస్యం అవుతుంది. పైగా ఈ రోజు ప్రార్థనా సమయములో నేను' అని అనుకుంటూ కథను గుర్తు చేసుకుంటున్నాడు. అతను "ఉపకారం చేసే బాలుడు" అని కథ శీర్షికను తలుచుకున్న వెంటనే, "అరే! నేను ఈ రోజు ఉపకారం చేసే ఒక బాలుడి గురించి కథ చెప్పబోతున్నాను, అలాంటిది, నేనే ఈ తాబేళ్లకు ఎలాంటి సహాయం చెయ్యడం లేదు. ఆచరణలో పెట్టలేని విషయం దేనికి ఉపయోగపడుతుంది? కథలోని ఉపకారం చేసే బాలుడు, నేనే ఎందుకు కాకూడదు?"

తాబేలు పిల్లలను చెరువు వద్దకు తీసుకెళ్లడానికి అటూ ఇటూ చూసినప్పుడు, అతనికి ఒక సంచి దొరికింది. తాబేలు పిల్లలను చేతితో పట్టుకోవటానికి అతనికి భయం వేసింది. ఒకవేళ అవి కరిస్తే? కాబట్టి అతను ఒక కర్రను తీసుకొని దాని సహాయముతో ఆ రెండు తాబేలు పిల్లలను సంచిలో వేసి, చెరువు దిశగా పరిగెత్తాడు. సంచిలో నుండి పిల్లలని బయటకు తీసి చెరువులో జాగ్రత్తగా వదిలాడు. తాబేలు పిల్లలు నీటిలో ఆనందంగా ఈతకొట్టడం ప్రారంభించాయి. తాబేలు పిల్లల ప్రాణాలను కాపాడినందుకు కళ్యాణ్ చాలా సంతోషించాడు. తరువాత వడివడిగా నడిచి బడికి చేరుకున్నాడు. అతను "ఉపకారం చేసే బాలుడు" అను కథను మరియు అతను బడికి వచ్చే ముందు జరిగిన సంఘటనను వివరించాడు. శ్రోతలు చప్పట్లు కొట్టి అతనికి అభినందనలు తెలిపారు.

Q1. కళ్యాణ్ దారిలో ఏమి చూశాడు?

- A. తాబేలు పిల్లలు
- B. కుక్క పిల్లలు
- C. పాము పిల్లలు

Q2. కళ్యాణ్ బడికి బయలుదేరాడు. 'బయలుదేరడం' అంటే ఏమిటి?

- A. తిరిగి వెళ్ళడం
- B. ఆగిపోవడం
- C. వెళ్ళడానికి కదలడం

Q3. 'ఉపకారం చేసే బాలుడు' అంటే ఏమిటి?

- A. సహాయం చేయకూడని బాలుడు
- B. సహాయం తీసుకునే బాలుడు
- C. సహాయం చేసే బాలుడు

Q4. కళ్యాణ్ బడికి వెళుతుండగా అమ్మ ఏం అన్నది?

- A. సమావేశంలో మంచి కథ చెప్పు అని.
- B. సైకిల్ జాగ్రత్తగా తొక్కు అని.
- C. వర్షంలో జాగ్రత్తగా వెళ్ళు అని.

Q5. కింద ఇచ్చిన అసంపూర్ణ వాక్యాన్ని పూర్తి చేయండి.

జోరుగా వర్షం కురుస్తున్నప్పటికీ, కళ్యాణ్ బడికి వెళ్ళాడు. ఎందుకంటే _____.

- A. అతను ఆట ఆడవలసి ఉంది.
- B. అతను పరీక్ష రాయవలసి ఉంది.
- C. అతను ప్రార్థన సమావేశంలో కథ చెప్పాల్సి ఉంది.

Environmental Science

Q1. Thomas buries the following items in the soil in his garden.



Onion
A

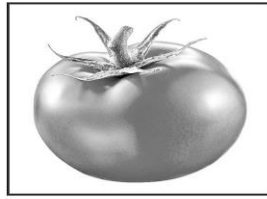

Tomato
B



Carrot
C

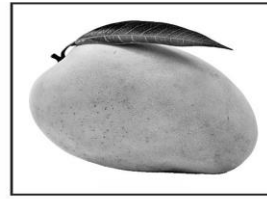

Mango
D

From which of them are **MANY** plants likely to grow?

- A. A
- B. B
- C. C
- D. D

Q2. Atul and Peter have the four vegetables shown below.



Potato



Ladies' finger



Carrot



Cabbage

Atul chooses one vegetable secretly. Peter has to ask Atul questions to find out which vegetable he has chosen. Atul will answer only 'Yes' or 'No'.

Peter first asks: "Does it grow underground?"

Atul answers: "Yes"

Which of the following questions should Peter now ask to find out what vegetable Atul has chosen?

- A. "Does it taste sour?"
- B. "Does it have seeds?"
- C. "Is it generally eaten raw?"
- D. "Can it grow into a new plant?"

Q3. Jaya had to climb a plant to pluck its fruits. Which of the following could the fruit be?



Jamun
A



Grapes
B



Cucumber
C



Watermelon
D

Q4. Shown below is a river flowing through a town. At which of the marked places will the water have the MOST amount of dissolved impurities?

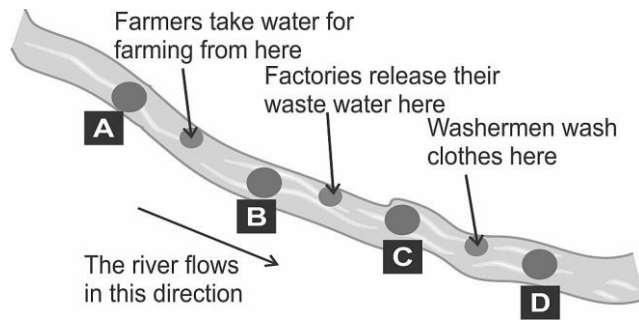

- A. A
- B. B
- C. C
- D. D

Q5. Rashid has grouped some food materials as shown in the table.

Obtained from plants	Not obtained from plants
 ghee	 salt
 cooking oil	 turmeric

Which of the food materials has he placed in the wrong group?

- A. cooking oil, turmeric
- B. cooking oil, salt
- C. ghee, turmeric
- D. ghee, salt

NAS/ SEAS/ SLAS PRACTICE TESTS

SET -I

Grade 9

Mathematics

Q1. In the figure below, line p is parallel to line o and, line s and line r are two transversal lines intersecting at 40° .

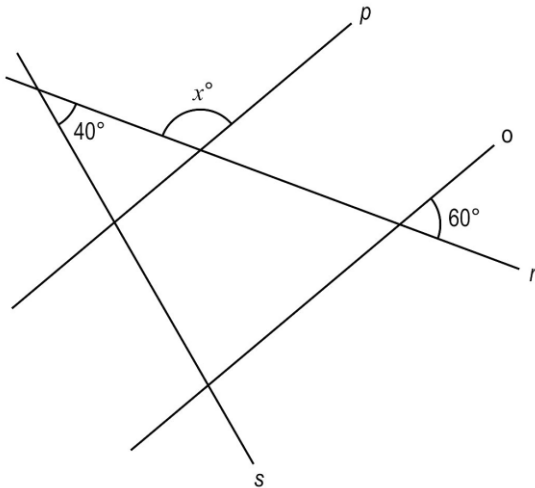

(Note: The figure is not to scale.)

What is the value of x ?

- A. 140 B. 120 C. 60 D. 40

Q2. What number should come in the place of x ?

$$56 \div 5^x = 56$$

- A. 0 B. 1 C. 5 D. 6

Q3. Which of these is the same as $3^{65} + 3^{65} + 3^{65}$?

- A. $3^{(65+1)}$ B. $(3 + 3 + 3)^{65}$ C. $3^{(65+65+65)}$ D. $(3 + 3 + 3)^{(65+65+65)}$

Q4. Ram went to a fair. He spent $\frac{1}{4}$ of his money on food and $\frac{2}{3}$ of the REMAINING money on rides.

If he is left with Rs. 276, how much money did he have at the beginning?

- A. 3312 B. 1104 C. 552 D. 483**

Q5. Paul's monthly pocket money is 22% more than John's.

If John's monthly pocket money is Rs 500, which of these represents Paul's monthly pocket money in Rupees?

- A. $500 \times \frac{122}{100}$ B. $500 \times \frac{22}{100}$ C. $500 + \frac{122}{100}$ D. $500 + 22$**

SCERT AP

Telugu

నీటి కథ

ఇది 2030 వ సంవత్సరం కథ. విమల బడినుండి ఇంటికి వచ్చింది, సంచి పెట్టి నేరుగా అమ్మ దగ్గరకు వెళ్లింది.

అమ్మ: ఈ రోజు బడిలో టీచర్ గారు ఏమి చెప్పారు?

విమల: ఈ రోజు టీచర్ గారు చెరువు, నది మరియు నీటివనం వంటి తరిగిపోయే సహజ వనరుల గురించిన పాఠం చెప్పారు.

వీటిని చూపించడానికి వారు మమ్మల్ని వాటిని చూపించడానికి తీసుకొని వెళతామని చెప్పారు.

అమ్మ: చాలా సంతోషం. ఇప్పుడు తడి బట్టతో నీ కాళ్ళు, చేతులు తుడుచుకొని భోజనం చెయ్యి. మరుసటి రోజు ఉపాధ్యాయుడు బడి పిల్లలను చెరువు, నది మరియు ఒక పాత వాటర్ పార్కుకు తీసుకువెళ్లారు.

టీచర్ గారు: చూడండి పిల్లలూ, ఇదే నిన్న మనం చదివిన ఒకప్పటి నీటివనం. వేసవి సెలవులలో వేసవి ఎండల నుండి సేద తీరటానికి, తాజాగా ఉండటానికి చాలా మంది ప్రజలు నీటి పార్కులకు వెళ్ళేవారు. ఆ సమయములో లెక్కలేనంత మంది నీటి సమూహాలకు వెళ్ళేవారు.

టీచర్ గారు: పిల్లలూ చూడండి, ఈ నీటి పార్కుల అవశేషాలు జాగ్రత్తగా చూడండి. వాటర్ పార్కును చూస్తూ, పిల్లలు వారిలో వారు ఇలా మాట్లాడుకోసాగారు.

కమల: పూర్వకాలంలో ప్రజలు ఇంత ఎక్కువ నీటిలో స్నానం చేయడం వలన బాగా సంతోషపడేవారేమో, కదా?

విమల: అవును, మా అమ్మ నన్ను ప్రతి ఆదివారం తడి బట్టతో తుడుస్తుంది. ప్రతి నెలా ఒకటవ తారీఖున కొళాయిలో నీరు వస్తాయి. ఆ రోజు మాత్రమే స్నానం చేయిస్తుంది. ఏదైనా కారణంతో ఒకటవ తారీఖున కొళాయిలో నీరు రాకపోతే, రెండవ నెల కూడా తడి బట్ట మాత్రమే వాడవలసి వస్తుంది.

టీచర్: చూడండి, ఈ ప్రక్కన నీలి రంగులో ఒక తొట్టి కనిపిస్తున్నది కదా? ఇప్పుడు అది ఖాళీగా ఉంది. కానీ ఒకానొక సమయంలో అది నీటితో పొంగి పారలుతూ ఉండేది. ఇందులో పది సంవత్సరాల పిల్లలు ఈడుతూ హాయిగా ఆడుకునేవారు. కొద్దిగా దూరంగా కనిపిస్తున్నదే ఒక పెద్ద తొట్టి. అది పెద్దవారు ఈత కొట్టడానికి వాడేవారు.

అక్కడ పెద్ద పెద్ద జారుడు బండలు కనిపిస్తున్నవి కదా. ప్రజలు వాటి పైనుండి జారుతూ నీటిలోకి వచ్చి స్నానం చేసేవారు. అక్కడ ఒక పెద్ద గొట్టం చుట్టలు చుట్టలుగా కనిపిస్తున్నది కదా, అది కూడా జారుడు బండ లాంటిదే. జనం వాటిలోనుండి కూడా నీటిలోకి జారుతూ ఈత కొడుతూ స్నానం చేసేవారు. ఇప్పుడు మీరు నిలుచున్న చోటు ఇప్పుడు ఎండిపోయి ఉన్నది కాని, ఒకప్పుడు ఇక్కడ 'రైన్ డాన్స్' జరిగేది. ఈ ఫౌంటెన్ల నుండి నీరు వచ్చేది, సంగీతానికి అనుగుణంగా ప్రజలు నాట్యం చేస్తూ స్నానం చేసి ఆనందాన్ని అనుభవించేవారు.

వరుణ: టీచర్, నేను ఒక సినిమాలో నీటి పార్కుని చూశాను. అందులో కూడా ప్రజలు ఇటువంటి స్నానం చేస్తారు.

కరణ: అయితే టీచర్, ఆ సమయంలో అన్ని నీళ్లు ఎక్కడనుండి వచ్చేవి?

టీచర్: అది నదులు మరియు జలాశయాల నుండి వచ్చిన నీరు. తర్వాత మనము నది మరియు జలాశయము చూస్తాము. నది మరియు జలాశయాల యొక్క అంతరించిపోయిన సహజ వనరులను కూడా మనము చూస్తాము. (వారు ముందుకు వెళ్తున్నారు.)

టీచర్: చూడండి, పిల్లలూ, ఇక్కడ ఒక నది ఉండేది. కొన్ని సంవత్సరాల క్రితం వరకు దీనిలో నీరు ఎల్లప్పుడూ ప్రవహిస్తూ ఉండేది. గ్రామంలోని పిల్లలు ఆడుకోవడానికి నదీ తీరానికి వచ్చేవారు. వివిధ రకాల పండుగలు, అనేక రకాల వేడుకలు ఇక్కడ జరిగేవి. ఆ సమయంలో ప్రజల అద్భుతమైన సమూహం పెల్లుబిడేది మరియు చుట్టుప్రక్కల మొత్తం పచ్చదనం ఉండేది. ఈ నది యొక్క నీరు స్వచ్ఛమైనది మరియు ఈ నీటిని ప్రజలు పవిత్రమైనదని భావించేవారు. కానీ ఇప్పుడు చూడండి, మట్టి, ఇసుక మరియు వ్యర్థాల యొక్క అవశేషాలను మాత్రమే ఇక్కడ చూస్తున్నాము. ముందుకు వెళ్ళే మార్గంలో ఒక చెరువు ఉంది. టీచర్ చెరువు యొక్క అవశేషాలను చూపిస్తూ ఇలా చెప్తున్నాడు "ప్రాచీన కాలంలో బట్టలు ఉతకడం కోసం, పాత్రలు కడుక్కోవడం కోసం మరియు స్నానం చేయడం కోసం గ్రామ ప్రజలు ఇక్కడకు వచ్చేవారు. పశువులు గుంపులు గుంపులుగా రోజంతా ఈ చెరువు ఒడ్డున ఉండేవి. ఈ చెరువు కారణంగా చుట్టుప్రక్కల అంతా ఎయిర్ కండిషన్ లాగా చల్లగా ఉండేది.

పిల్లలు నీటి పార్కులు, నదులు మరియు జలాశయాల కనుమరుగైన సహజ అంశాలని చూశారు. కానీ ప్రజలు రోజువారీ అవసరాలకు ఇంత నీరు ఎలా ఉపయోగించారో వారు అర్థం చేసుకోలేక పోయారు.

ఇవన్నీ చూసిన తర్వాత, తమ పూర్వీకులు నీటిని వృధాగా వాడకపోయి ఉంటే, ఇప్పుడు వారికి నెలలో మొదటి తేదీన మాత్రమే కాకుండా, నెల పాడువునా నీరు లభించి ఉండేదని మాత్రం అనుకుంటారు.

Q1. ఈ వ్యాసంలో ఏకాలానికి చెందిన విషయాలు చెప్పబడ్డాయి?

- A. భూతకాలం
- B. భవిష్యకాలం
- C. వర్తమానకాలం

Q2. కింద ఇచ్చిన అసంపూర్ణ వాక్యాన్ని పూర్తి చేయండి.

పూర్వీకులు నీటి వినియోగంలో వృధాను నిరోధించి ఉన్నట్లయితే _____.

- A. మనము నీటి పార్కు అవశేషాలను చూడడానికి ఉండేది.
- B. నీటి పార్కు మరియు నది యొక్క అవశేషాలను చూడడానికి ఉండేవి.
- C. ప్రతిరోజూ తడి బట్టతో కాకుండా, నీటితో స్నానం చేసి ఉండేవాళ్ళం

Q3. చివరకు పిల్లలు ఏమని అనుకుంటారు?

- A.** పూర్వీకులు నీటి వాడకంలో పాదుపు పాటించలేదని
- B.** పూర్వీకులు రోజువారీ అవసరాలకు కూడా నీటికొరతను ఎదుర్కున్నారని
- C.** పూర్వీకులు నీటిని వృధా చేయలేదని

Q4. విమల తన చేతులు మరియు కాళ్ళను నెలలపాటు తడి గుడ్డతో తుడుచుకోవలసి ఉంటుంది, ఎందుకు ?

- A.** ఇంట్లో అందరూ అలాగే చేస్తారు.
- B.** విమల కు చలి వేస్తుంది కాబట్టి
- C.** నీరు తక్కువగా ఉన్నది.

Q5. ఈ ప్రక్కన నీలిరంగులో ఒక తొట్టి కనిపిస్తున్నది అని ఉపాధ్యాయుడు దేనిని గురించి చెప్పాడు?

- A.** ఈత కొలను
- B.** సముద్రం
- C.** నది

Science

Q1. The arrangement shown below was used in 19th century theatres to create images of ghosts that could appear and disappear at will, during a play. The chairs and table appear normally to the audience all the time.

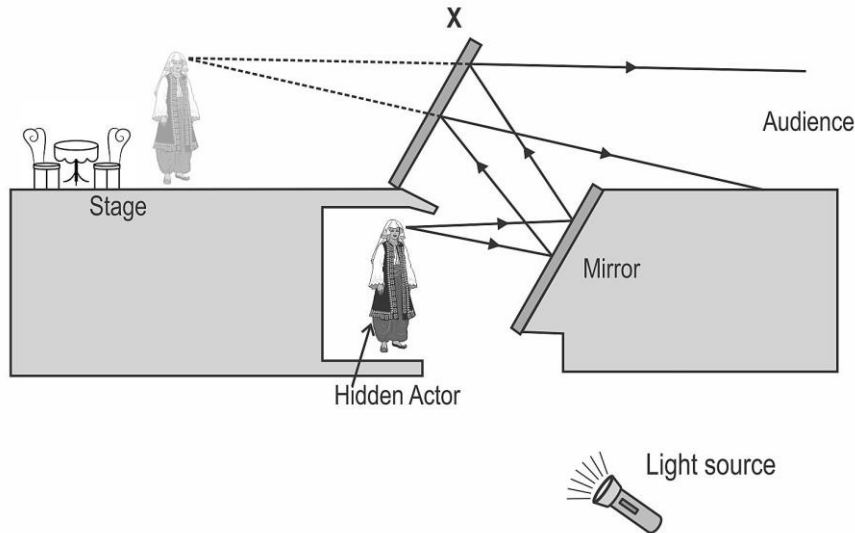

Which of the following properties should the object X have?

- A. It should be transparent, and should reflect light regularly.
- B. It should be an opaque mirror that is very flat and very thin.
- C. It should be translucent since the ghost should not appear very bright.
- D. It could be transparent, translucent or opaque as long as it reflects light regularly.

Q2. Both the bulbs are glowing in the three circuits P, Q and R shown below.

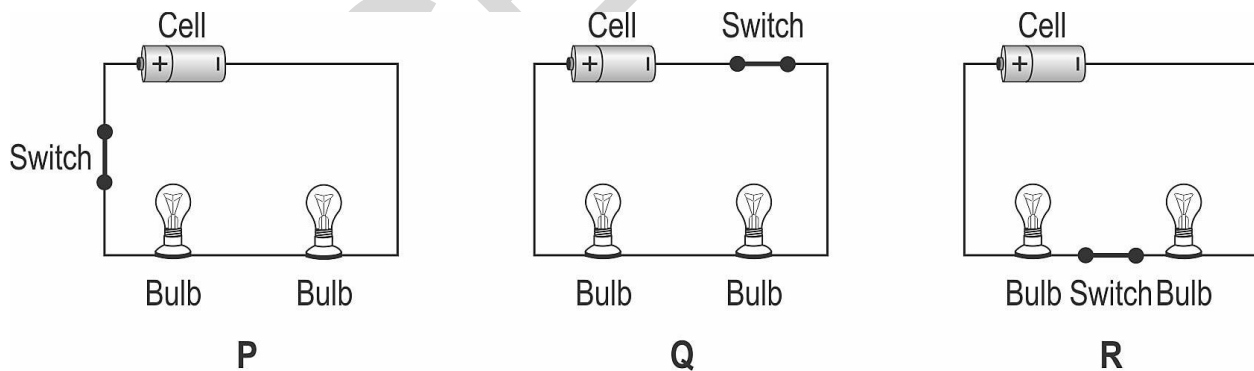

In which circuit will BOTH the bulbs stop glowing when the switch is opened?

- A. only P
- B. only R
- C. only P and Q
- D. all - P, Q and R

Q3. Growing which type of crops continuously for many years on a sloping hill side is MOST likely to cause soil erosion?

- A. plants whose roots are dug up for use as vegetables
- B. fruit trees whose branches are trimmed every year
- C. thin-stemmed plants which spread on the ground
- D. grass which is grown and cut as fodder for cattle

Q4. A plant cell uses oxygen to release energy and produces carbon dioxide in the process. Where and when could this process be taking place?

- P) in a leaf cell during the day
- Q) in a leaf cell during the night
- R) in a root hair cell during the day
- S) in a root hair cell during the night

- A. only Q
- B. only P and R
- C. only Q and S
- D. any of - P, Q, R and S

Q5. The picture is of a potato plant grown from a mother potato tuber Q. The plant has also produced new potato tubers P and R.

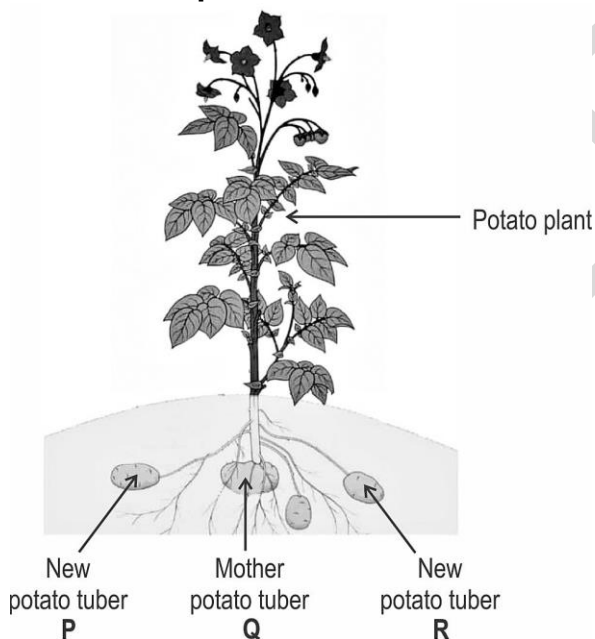

The three potato tubers are taken out and buds from these are used to grow new potato plants.

Which of these new potato plants are exact copies of each other?

- A. only plants grown from buds on Q
- B. only plants grown from buds on P and on Q
- C. only plants grown from buds on P and on R
- D. plants grown from buds on all - P, Q and R

Social Science

Q1. Realism is an artistic movement which began in France in the 1850s. Realist painters depicted ordinary life accurately. They avoided exaggerated emotions, and were objective, without decoration or interpretation.

Identify the work of art which best fits the realist art style.

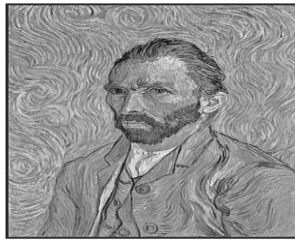

A

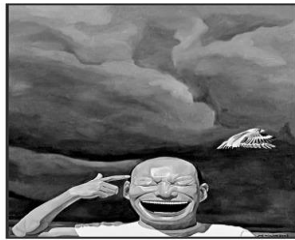

B



C

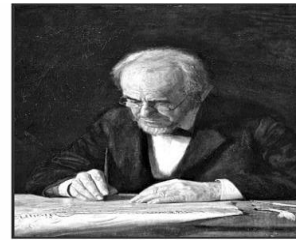

D

- A. A
- B. B
- C. C
- D. D

Q2. A widely circulated quote says:

"Democracy is two wolves and a lamb voting on what to eat for lunch. Freedom comes from the recognition of certain rights which cannot be taken away, not even by a 99 per cent vote."

Which of these statements best describes this quote?

- A. Democracy forces people to make decisions that harm themselves.
- B. Democracy guarantees a positive future and solves many social problems.
- C. Democracy can lead to oppression even though in theory it seems to be fair.
- D. Democracy is the only way in which everyone can have freedom and equality.

Q3. It is important to distinguish between facts and opinions. One of the following statements is a fact, the rest are opinions.

Identify the statement that is a fact.

- A. Water is an important factor affecting agricultural productivity, especially in regions that are rain-fed.
- B. All possible efforts are being made by the central government to provide adequate assistance to farmers.
- C. A central cooperative body similar to the one they have in the US has the potential to improve agriculture.
- D. The government should create apps that enable farmers to get high-quality advice on their mobile phones.

Q4. Which of these best describes the regions at the locations marked on the map below?

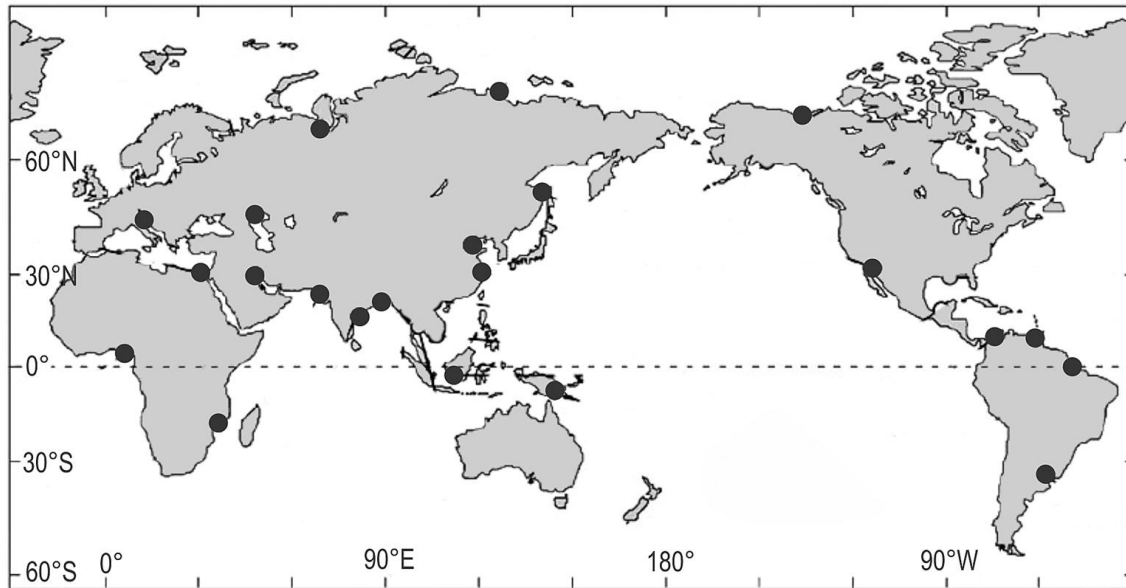

- A. peninsulas
- B. isthmuses
- C. deltas
- D. bays

Q5. All three monuments shown above are examples of structures that _____.



Temple at Thanjavur built by Raja Raja Chola



Stepwell in Karnataka built by the later Chalukyas

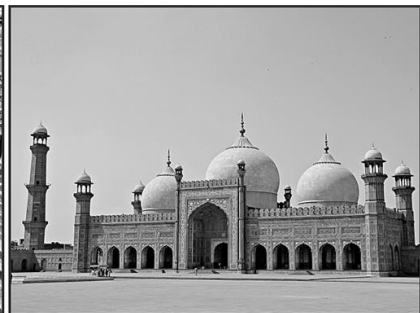

Badshahi Mosque in Lahore built by Emperor Aurangzeb

- A. were carved out of a single rock
- B. were created at around the same time
- C. were built by rulers for the local people
- D. used the Indo-Islamic style of architecture

NAS/ SEAS/ SLAS PRACTICE TESTS

SET – II

Grade 3

Mathematics

Q1. Rashi is standing in a queue. Her position in the queue is as shown below.

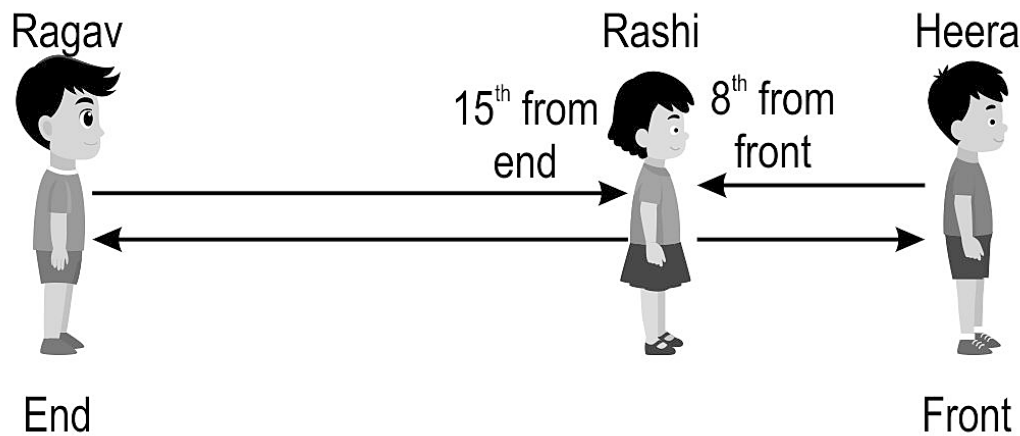

How many people are there in the queue in all?

A. 23

B. 22

C. 21

D. 15

Q2. Which of the following has a larger value than 5×6 ?

A. 7×5

B. 9×2

C. 6×5

D. 3×10

Q3. Manu had a doctor's visit on Monday, 11 February. He has to visit again on Tuesday of the next week.

What is the date of his next visit?

A. 17th February
February

B. 18th February

C. 19th February

D. 20th

Q4. A teacher gives her students a worksheet with FIVE QUESTIONS everyday. She awards her students a star for every completed worksheet.

Here are the stars two students earned in the last week.

Pia	★
Suri	★ ★ ★

How many MORE QUESTIONS did Suri answer than Pia?

- A. 2 B. 10 C. 15 D. 20**

Q5. Shown below are three figures - 1, 2 and 3.

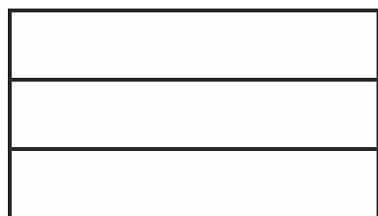

1



2

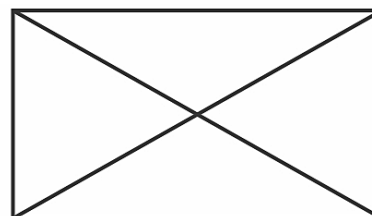

3

Which of these figures is/are made of ONLY STRAIGHT lines?

- A. only 1 B. only 1 and 2 C. only 1 and 3 D. all - 1, 2 and 3**

Telugu

గడ్డి దేవత

ఒక రోజు వనదేవత, నదిదేవత, కొండదేవత మరియు గడ్డి దేవత ఒక చోట కలిశాయి. ప్రతి దేవత తమ గురించి మాట్లాడుతున్నవి. వనదేవత, "నా పని చెట్ల మధ్య నివసించటం మరియు తీపి ఫలాలను తింటూ ఆనందించడం" అన్నది. నదిదేవత మాట్లాడుతూ, "నేను గలగలా పాటను పాడుతూ, అనేక గ్రామాల గుండా ప్రయాణిస్తూ మరియు ఎల్లప్పుడూ ముందుకు సాగుతూనే ఉంటాను."

కొండ దేవత, "నేను రోజంతా పర్వతాల గుండా జారుతూ సరదాగా గడుపుతాను" అన్నది. అకస్మాత్తుగా సువాసన అన్ని వైపులా వ్యాపించింది. అది పూల దేవత అయివుంటుందని అంతా అనుకున్నారు. ఆమె చేతులు, కాళ్లు మరియు మెడలో రంగుల పూల మాలలు ధరించి, ముడి వేసుకొని వచ్చింది. విచారకరమైన ముఖంతో మూలకి కూర్చుని ఉంది గడ్డిదేవత. "వీరందరికీ ఎన్ని అద్భుత కథలు ఉన్నాయి, నన్ను ఎవ్వరూ గమనించడం లేదు" అని ఆమె అనుకుంది.

ఆమె విచారంగా ఉంది. కొన్ని రోజుల తరువాత మంచును రక్షించే గడ్డి ఎండిపోయింది. చెట్లు కూడా ఎండిపోవడం ప్రారంభమయింది. గడ్డి లేని పర్వతాలు కూడా, సూర్యుని యొక్క వేడికి మాడిపోవడం ప్రారంభమయ్యాయి. పూల మొక్కలు మాడిపోవడం ప్రారంభమయింది. అందరు దేవతలూ గడ్డిదేవత వద్దకు వెళ్లి, "నీవు లేకుండా మా పరిస్థితి బలహీనమైపోయింది, మాకోసం నీవు పచ్చగా మారిపో" అన్నారు. ఇది విని, గడ్డి దేవత చాలా ఆనందపడింది. అప్పుడు ఆకుపచ్చ గడ్డి పెరగడం మొదలైంది. దానినుండి మంచు బిందువులు జారి పడ్డాయి. పూల చెట్లు మరియు మొక్కలు వికసించాయి. అందరు దేవతలూ సంతోషంతో "కృతజ్ఞతలు, ఓ గడ్డి దేవతా!" అన్నారు.

Q1. తియ్యని పళ్ళు తినే సంతోషాన్ని ఎవరు అనుభవిస్తారు?

- A. గడ్డి దేవత
- B. వన దేవత
- C. పూల దేవత

Q2. ఎవరు రావడం వలన సువాసన వ్యాపించింది?

- A. వన దేవత
- B. పూల దేవత
- C. గడ్డి దేవత

Q3. కొండదేవతకు ఏ ఆనందం కలుగుతుంది.

- A. తియ్యని పళ్ళు తినడం
- B. గల గల గానం చేయడం
- C. పర్వతాల పైనుండి జారడం

Q4. జారడం అంటే అర్థం ఏమిటి?

- A. పైనుండి క్రిందికి దుముకుతూ రావడం.
- B. క్రింది నుండి పైకి ఎక్కడం.
- C. పైనుండి క్రిందికి మెల్లగా రావడం

Q5. అందరూ కలిసి గడ్డిదేవతకు ఏమి చెప్పుకున్నారు?

- A. ముందు లాగానే మాడిపో.
- B. ముందు లాగానే ఎండిపో.
- C. ముందు లాగానే పచ్చగా మారిపో.

Grade 3

Environmental Science

Q1. Which of the following food items has DEFINITELY been prepared by cooking?



Chopped fruits
A



Watermelon juice
B

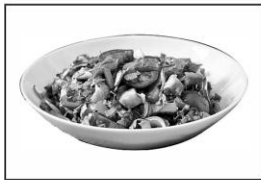

Vegetable salad
C

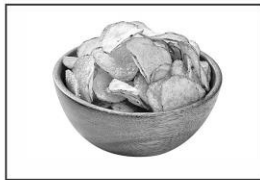

Potato chips
D

Q2. Four animals are shown below.



Butterfly



Crow



Black ant



Duck

Which of the following statements is true for ALL of them?

- A. They can fly.
- B. They can walk.
- C. They have a beak.
- D. They have feathers.

Q3. How many animals are there in the picture?



- A. 2
- B. 3
- C. 4
- D. 5

Q4. What is COMMON among the living things shown below?



- A. They need water.
- B. They live on land.
- C. They make their own food.
- D. They can move from one place to another.

Q5. Jack lives in an apartment near his Uncle's house. He lives with his father, mother and baby sister. His family is called a _____.

- A. joint family
- B. nuclear family
- C. neighbour family
- D. single parent family

NAS/ SEAS/ SLAS PRACTICE TESTS

SET – II

Grade 6

Mathematics

Q1. Choose the correct option to fill in the blank.

$$250 + 1560 = \underline{\hspace{2cm}} + 500$$

A. 1060

B. 1310

C. 1810

D. 2310

Q2. The calendar for February 2024 is shown below.

February - 2024						
Sun	Mon	Tue	Wed	Thu	Fri	Sat
				1	2	3
4	5	6	7	8	9	10
11	12	13	14	15	16	17
18	19	20	21	22	23	24
25	26	27	28	29		

On 1st April 2024, what day of the week will it be?

A. Monday

B. Friday

C. Saturday

D. Sunday

Q3. Which of these is four thousands and twenty tens?

A. 4200

B. 4210

C. 42010

D. 402010

Q4. Look at the number pattern given below.

3, 6, 12, 24, 48, _____ ?

Which of these shows how to find the next number in the pattern?

A. multiply 2 with 48

B. multiply 3 with 48

C. add 24 to 48

D. add 3 to 48

Q5. Which of the circles below is/are $\frac{2}{6}$ shaded?

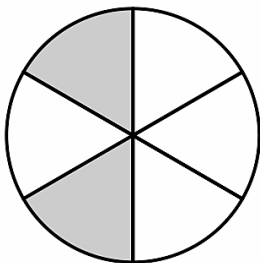

(i)

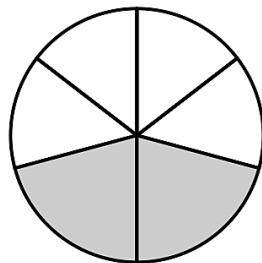

(ii)

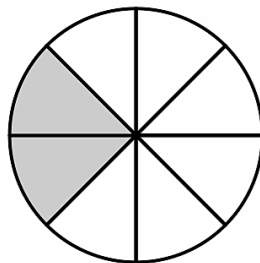

(iii)

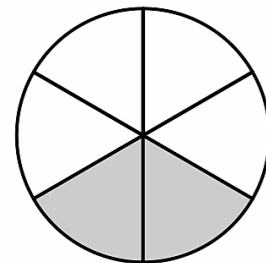

(iv)

A. only (iii)

B. only (i) and (iv)

C. only (ii) and (iv)

D. only (i), (ii) and (iv)

Telugu

పోటీ

రిచా మరియు సంయుక్త ఇద్దరూ స్నేహితులు. ఇద్దరికీ ఈత వచ్చు. కానీ రిచా ఈతలో ఐదు బంగారు పతకాలు సాధించగా, సంయుక్త కేవలం రెండు మాత్రమే సాధించింది. పక్షపాతం కారణంగా తాను గెలవలేదని సంయుక్త భావన. రిచా అందంగా ఉంటుంది, బాగా ఈడుతుంది. రిచా ఈతను ఎవరైనా ప్రశంసించినప్పుడు, సంయుక్త సహించలేదు. ఆమె రిచాను అవమానించడానికి అవకాశం కోసం చూస్తూనే ఉంటుంది. ఒక రోజు వాళ్ళు పాఠశాల తరపున పిల్లలలో కలిసి విహార యాత్రకు వెళ్లారు. ఇద్దరూ నది ఒడ్డున నిలబడి ప్రకృతి అందాలను చూస్తున్నారు. వర్షం కారణంగా నది వేగంగా ప్రవహిస్తోంది.

సంయుక్త రిచాతో, "రిచా రెండు నిమిషాల్లో ఈ నదిని దాటడానికి నువ్వు నాతో పోటీ పడతావా?" అని అడిగింది.

రిచా సంయుక్తతో, "నాకు పోటీ పడాలనే ఆలోచన లేదు" అంది.

సంయుక్త ఆమెతో, "నువ్వు నాతో పోటీ పడాలని అనుకుంటున్నాను" అంది.

రిచా మౌనంగా నది ప్రవాహాన్ని చూస్తోంది.

సంయుక్త ఆమెతో నువ్వు మౌనంగా ఉన్నావేంటి అని అడిగింది.

ఈ రోజు నది వేగం చాలా భయంకరంగా ఉంది అని రిచా భయం వ్యక్తం చేసింది.

ఇలాంటి సమయంలోనే సరైన నిర్ణయం తీసుకోవచ్చు. "రా, మన నైపుణ్యం చూపిద్దాం". అంది సంయుక్త.

అందరి ముందు అవమానపడకుండా ఉండటానికి, రిచా, "సరే! నీ కోరిక అదే అయితే నేను సిద్ధంగా ఉన్నాను అంది."

ఇద్దరూ నదిలో దిగారు. కన్నార్పకుండా ప్రవాహ వేగాన్ని దాటుతూ రిచా అవతలి వైపు చేరుకుంది. కానీ సంయుక్త మాత్రం

మధ్య ప్రవాహం కూడా దాటలేదు. హఠాత్తుగా మునిగిపోసాగింది. ఆమెకు ఊపిరి ఆడటం లేదు. రిచా తిరిగి చూసి

ఆమెను ఎలాగో కాపాడి ఒడ్డుకు తీసుకొచ్చింది. స్పృహలోకి వచ్చాక సంయుక్త రిచాను క్షమించమని అడిగింది. ఆమెకు తన లోపాలు, అహంకారం గురించి తెలిసింది.

Q1. ఈత పోటీలలో ఎవరు ఎక్కువ స్వర్ణ పతకాలను గెలిచారు?

- A. సంయుక్త
- B. రిచా
- C. ఇద్దరూ

Q2. "రా, మన నైపుణ్యం చూపిద్దాం" అంది సంయుక్త. నైపుణ్యం అంటే అర్థం?

- A. సమస్య
- B. ప్రశంస
- C. నేర్పరితనము

Q3. సంయుక్త దేనిని సహించలేదు?

- A. రీచా చదువులపై ప్రశంసలను
- B. రీచా అందంపై ప్రశంసలను
- C. రీచా యొక్క ఈతపై ప్రశంస

Q4. సంయుక్త, రీచాను నది దాటమని ఎందుకు చెప్పింది?

- A. ఆమె రీచాతో కలిసి ఈత కొట్టాలనుకుంది.
- B. ఆమె రీచా ఈత కొట్టడాన్ని చూడాలనుకుంది.
- C. ఆమె రీచాతో కలిసి ఫోటీ పడాలని అనుకుంది.

Q5. ఈ కథ నుండి మనం ఏం నేర్చుకున్నాము?

- A. ఇతరుల గొప్పదనాన్ని చూసి బాధ పడాలి.
- B. ఇతరుల గొప్పదనాన్ని చూసి వారితో ఫోటీ పడాలి.
- C. తోటి వారి గొప్పదనాన్ని చూసి ప్రశంసించాలి గాని అసూయ పడకూడదు అని.

Environmental Science

Q1. Which of the following states a correct difference between dogs and buffaloes?

- A. Dogs are domestic animals, while buffaloes are not.
- B. Dogs have hair on their body while buffaloes do not.
- C. Dogs have sharp tearing teeth while buffaloes do not.
- D. Dogs feed their young ones with milk, while buffaloes do not.

Q2. Kabir has some water in a container. He drops an ice cube, a wooden ball, a wax ball and an iron block in the water.

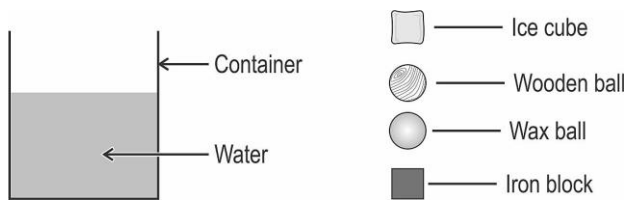

How is the container likely to look?

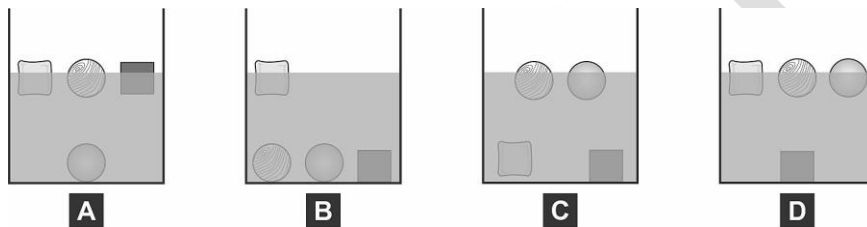

Q3. Robert collected some information about his favourite animals and recorded it in the table below.

Animal	Does it have ears outside its body?	What does it eat?	Does it produce milk?
Elephant	Yes	Plants	Yes
Hen	No	Seeds and worms	No
Cow	Yes	Plants	Yes
Tiger	Yes	Other animals	Yes
Frog	No	Insects and small animals	No
Parrot	No	Seeds and fruits	No

What can he DEFINITELY say about these animals based on this information?

- A. All these animals produce milk.
- B. The animals that produce milk eat only plants.
- C. The animals that produce milk have ears outside their body.
- D. The animals that have ears outside their body eat only plants.

Q4. Sylvia got some grapes and made raisins from them by drying them in the sun.



She had counted the number of grapes in 100 g of grapes. She also took 100 g of raisins she had made and counted their number.

Which of the following is true about the numbers she counted?

- A.** Raisins were greater in number than grapes.
- B.** Grapes were greater in number than raisins.
- C.** The numbers were the same for grapes and raisins.
- D.** The numbers could be the same or unequal depending on how long the grapes were dried.

Q5. In which option are the following arranged in the INCREASING order of temperature?

Boiling water	Flame of stove	Air on a hot summer day
----------------------	-----------------------	--------------------------------

- A.** the flame of a stove, air on a hot summer's day, boiling water
- B.** air on a hot summer's day, boiling water, the flame of a stove
- C.** air on a hot summer's day, the flame of a stove, boiling water
- D.** boiling water, the flame of a stove, air on a hot summer's day

NAS/ SEAS/ SLAS PRACTICE TESTS

SET – II

Grade 9

Mathematics

Q1. A company has 45% of its total number of products at its factory, 30% at its warehouse and the rest in its shop.

What is the ratio of the number of products in its factory to the number of products in its shop?

A. 9:4

B. 9:5

C. 9:11

D. 9:20

Q2. The figure below is composed of 5 identical squares.

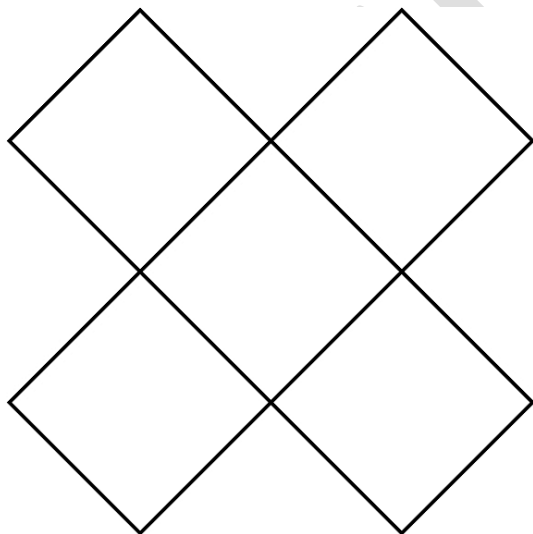

The total area of the figure is 180 sq cm. What is the perimeter of the figure?

A. 9 cm

B. 36 cm

C. 72 cm

D. 120 cm

Q3. Two cars took the same route from Dehradun to Delhi without stopping. The ratio of the average speed of car P to that of car Q was 4:7.

If car P takes 280 minutes to reach Delhi, how long will car Q take to reach the same destination?

- A. 490 minutes B. 178 minutes C. 160 minutes D. cannot say**

Q4. Which of the following numbers gives (-12) when multiplied by (-4)?

- A. -48 B. -3 C. 3 D. 48**

Q5. A 5-digit number p , when divided by 15, leaves 5 as the remainder.

Which of the following will definitely be a multiple of 30?

- A. $p - 5$ B. $2(p - 5)$ C. $p - 5 + 30$ D. $p - 5 + 15$**

Telugu

రోబోల చేత ట్యాంకులను శుభ్రపరచడం

భాస్కర్ వార్తలు. మే. 03, 2012, సోమవారం

ఈ వారంలో జైపూర్ నగరంలో, నీటి సరఫరా కొరకు పెద్ద ట్యాంకులను రోబోలు శుభ్రపరచడం జరుగుతుంది. నీటి సరఫరా విభాగం ట్యాంక్ శుభ్రపరిచే పనిని ముంబైకి చెందిన ఒక సంస్థకు అప్పగించింది. రోబోటిక్ యంత్రం మరో మూడు రోజుల్లో జైపూర్ చేరుతుంది. దీని ప్రత్యేకత ఏమిటంటే, ట్యాంకును శుభ్రపరచడం కొరకు తాగునీటి సరఫరాను ఆపివేయవలసిన అవసరం లేదు. అమానీషా నాలా పంప్ హౌస్ లోని రెండు ట్యాంకులు (స్వచ్ఛ జలాశయాలు) ప్రతి రోజూ ఒక కోటి ముప్పై లక్షల లీటర్ల నీటితో నిండి ఉంటాయి. గత కొన్నేళ్లుగా, ఈ ట్యాంకుల నుండి నగరం నలువైపులా లోతట్టు ప్రాంతాలతో సహా సగం నగరం తాగునీటి సరఫరాను పొందుతోంది.

ఈ పెద్ద ట్యాంకులు రెండూ చాలా కాలంగా శుభ్రం చేయలేదు. ఈ పరిస్థితిలో రోబోటిక్ శుభ్రతా వ్యవస్థ మొదటిసారిగా ఫైలట్ ప్రాజెక్టుగా ప్రయోగించబడుతోంది. దీని తరువాత ఇదే వ్యవస్థ నగరంలోని ఇతర ట్యాంకులకు కూడా ఉపయోగించబడుతుంది. జైపూర్ నీటి సరఫరా శాఖ ట్యాంకులను శుభ్రపరిచే పనులను రెండు నెలల్లో పూర్తి చేయాలని కంపెనీకి సూచించినట్లు తెలియజేసింది.

రోబో ఈ విధంగా పనిచేస్తుంది:

రోబోటిక్ యంత్రాన్ని ట్యాంక్ లోకి దించుతారు. రోబోట్ లో కెమెరా ఉంటుంది, ఇది వీడియోగ్రఫీ చేస్తుంది, దీని ద్వారా లోతులో దాగి ఉన్న ధూళిని గుర్తించవచ్చు. ఆ తరువాత, రోబోట్ ఆన్ లైన్ స్వయం సంచాలక వ్యవస్థ (ఆన్ లైన్ ఆటోమేటిక్ సిస్టమ్) ను ఉపయోగించి బయట కూర్చున్న ఇంజనీర్ దీనిని నియంత్రిస్తారు. ఈ రోబోట్ ట్యాంక్ లో పేరుకున్న మట్టి మరియు ధూళిని బ్లీచింగ్ పౌడర్ సహాయముతో వేరు చేసి ఫైప్ లైన్ ద్వారా బయటకు పంపిస్తుంది. ఈ పద్ధతిని ఉపయోగించడం వల్ల, నీరు కూడా వృధా అవుతుంది.

గమనించవలసింది ఏమిటంటే రోబోలు, దేశంలోని చాలా పెద్ద నగరాల్లో ట్యాంకులను శుభ్రపరుస్తున్నాయి. ముంబై, న్యూ ఢిల్లీ, పూణే, నాగ్ పూర్, చెన్నై, బెంగళూరు, హైదరాబాద్ సహా ఇతర నగరాల్లో తాగునీటి సరఫరాకు అనుసంధానించబడిన పెద్ద ట్యాంకులను రోబోల సహాయముతోనే శుభ్రపరుస్తున్నారు.

Q1. అమానీషా నాలా పంప్ హౌస్ లో ఎన్ని ట్యాంకులు ఉన్నాయి?

- A. రెండు
- B. మూడు
- C. నాలుగు

Q2. శుభ్రపరిచే సంస్థ ఎంత సమయంలో ట్యాంక్ లను శుభ్రపరచడం పూర్తి చేయాలని కోరింది?

- A. సుమారు పన్నెండు నెలల్లో
- B. సుమారు అరవై రోజుల్లో
- C. సుమారు ఇరవై నాలుగు నెలల్లో

Q3. పంప్ హౌస్ యొక్క రెండు ట్యాంకులలో ఎన్ని లీటర్ల నీరు ఉంటుంది?

- A. సుమారు కోటి లీటర్లు
- B. సుమారు కోటిన్నర లీటర్లు
- C. సుమారు రెండున్నర కోట్ల లీటర్లు

Q4. వార్తాపత్రికలో 'రోబోల ద్వారా ట్యాంకులు శుభ్రపరచడం' వార్తలకు ప్రధాన కారణం ఏమిటి?

- A. జైపూర్ నగరంలో అందరికీ కలుషిత నీరు పంపిణీ చేయబడుతోంది.
- B. జైపూర్లోని పంప్ హౌస్ యొక్క రెండు ట్యాంకులు చాలా పెద్దవి.
- C. రోబోట్ల ద్వారా కొంత కాలంగా ట్యాంకులు శుభ్రపరచబడలేదు.

Q5. పెద్ద ట్యాంకులను శుభ్రపరచడంలో విజయం సాధిస్తే, జైపూర్ నీటి సరఫరా విభాగం తదుపరి ప్రణాళిక ఏమిటి?

- A. వీటి ద్వారానే నగరంలోని ఇతర ట్యాంకులు కూడా శుభ్రం చేయబడతాయి.
- B. ఇతర నగరాలలోని ఇతర ట్యాంకులు కూడా శుభ్రం చేయబడతాయి.
- C. ముంబైకి చెందిన ఇదే సంస్థను ప్రతి సంవత్సరం జైపూర్ కి పిలుస్తారు.

Science

Q1. The air is cooler in places near forests than in open, non-forested places. Which of the following phenomena is the cause for this?

- A. photosynthesis
- B. condensation
- C. transpiration
- D. respiration

Q2. A maximum-minimum thermometer is shown in the diagram.

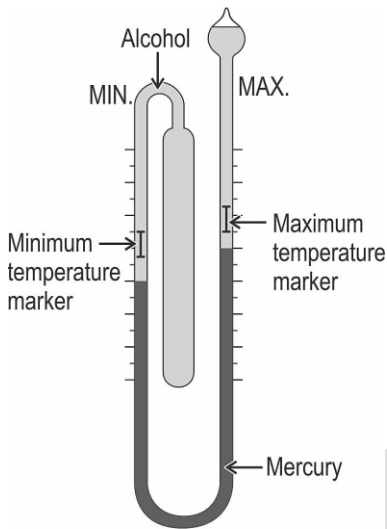

The maximum and minimum temperatures are marked by two steel markers in the two arms. When the temperature is rising, the alcohol expands and pushes the mercury which in turn pushes the maximum marker in the right column. When the temperature starts falling, alcohol contracts, pulling the mercury column which then pushes the minimum marker upwards in the left column. After taking the readings, the two steel markers are pulled back everyday to the mercury column by the use of an external magnet.

Karishma was using such a thermometer to record temperatures everyday. On Sunday, she noted down the following readings: Max: 27 °C and Min: 18 °C. She forgot to reset the steel markers that day. On Monday, she found the maximum marker at 27 °C and minimum marker at 16 °C.

What could have been the possible maximum and minimum temperatures for Monday?

- A. Max: 27 °C, Min: 18 °C
- B. Max: 27 °C, Min: 15 °C
- C. Max: 25 °C, Min: 16 °C
- D. Max: 30 °C, Min: 16 °C

Q3. Pritish wants to find out if temperature affects the rate of transpiration. He arranged experimental set-ups using identical plants in closed rooms as shown below. He measured the amount of water collected in the plastic bags after three hours.

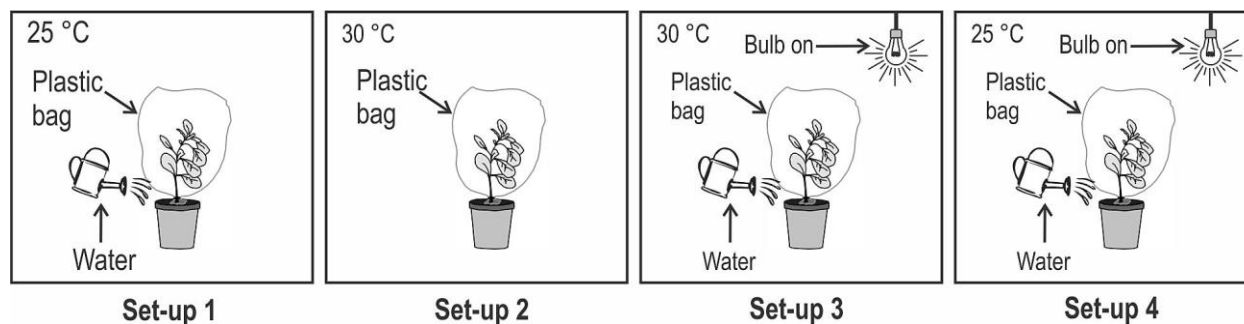

In which of the set-ups should he compare the amount of water collected to find out the effect of temperature?

- A. Set-ups 1 and 3
- B. Set-ups 1 and 2
- C. Set-ups 2 and 4
- D. Set-ups 3 and 4

Q4. Bile juice helps in the digestion of fats in the human body. In which part(s) of the digestive system does digestion of fats occur?

- A. only small intestine
- B. only liver and small intestine
- C. only stomach and small intestine
- D. all - liver, stomach and small intestine

Q5. In which of the following systems are BOTH physical and chemical changes occurring?

- A. blue copper sulphate solution turning lighter blue in colour on adding water
- B. the level of mercury rising in a thermometer placed in hot water
- C. a potato placed in boiling water
- D. ice melting in water

Social Science

Q1. Pollution can be of two types:

- Point source of pollution is a single identifiable source of pollution.
- Non-point source pollution results from many scattered sources, this kind of pollution cannot be traced back to a single source.

Which of the following is most likely to be a non-point source of pollution in a river?

- A. a raw sewage pipe emptying into it
- B. industrial waste from a refinery emptying into it
- C. chemicals and grease washed off roads running into it
- D. discharge from a wastewater treatment plant running into it

Q2. The cartoon provides an example of the system of checks and balances between the executive, judicial and legislative arms.

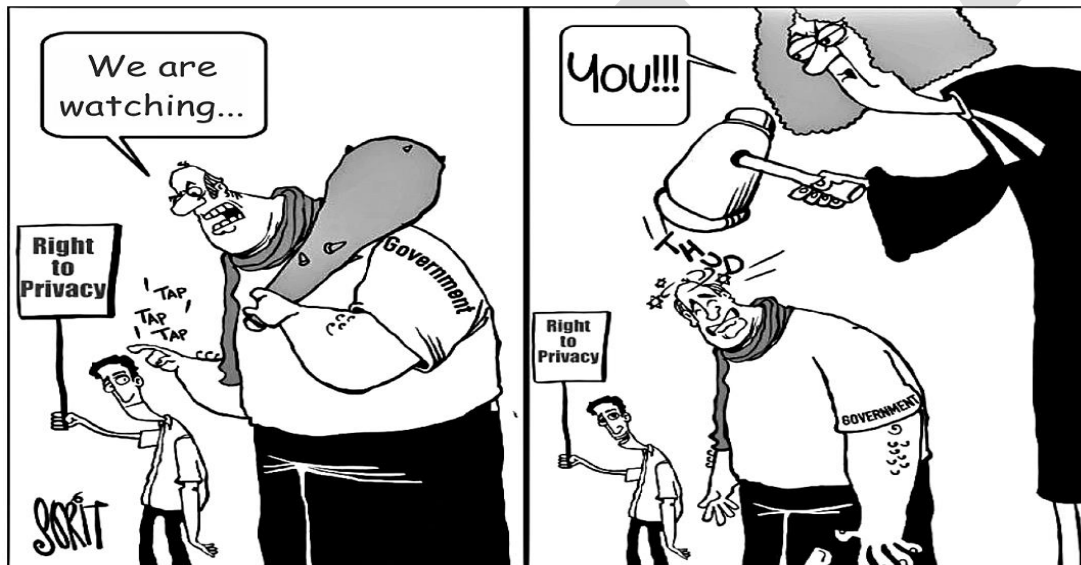

(Source: downtoearth.org)

It shows _____.

- A. the executive branch overriding the judiciary
- B. the legislative branch performing judicial functions
- C. judicial review over legislative and executive actions
- D. legislatures reviewing the functioning of the executive

Q3. This map shows the epicentre of an earthquake.



The approximate geographical coordinates of locations are given below.

Which of these locations would have been closest to the epicentre and likely to have experienced aftershocks?

- A. 22° N, 88° E
- B. 21° N, 105° E
- C. 13° N, 80° E
- D. 11° N, 92° E

Q4. Given below are some historical encounters:

- Chandragupta Maurya and the Greeks
- Anangpal Tomar and the Ghaznavids
- Ghiyasuddin Balban and the Mongols
- Akbar or Aurangzeb and Central Asia

There is an issue which is common to ALL these encounters and also applies to present-day India. Identify the issue.

- A. the defence of India's northwest frontier
- B. India's focus on trade deals in the Asian region
- C. communal violence involving Hindus and Muslims within India
- D. India's stance of non-interference in the internal affairs of other countries

Q5. The historian Mark Zebrowski writes:

"Few Deccani paintings record historical events or realistically portray their subjects as Mughal art does. Nor was there much interest in the thrills of the hunt, court ceremonial or Hindu ritual. Instead, princely portraits predominate, which aim to establish an emotional atmosphere. We are admitted into a private world of feeling...rarely do we see an army on the march. Reflection and thought triumph over dramatic action."

Which of these is most likely to be a Deccani painting that fits this description?

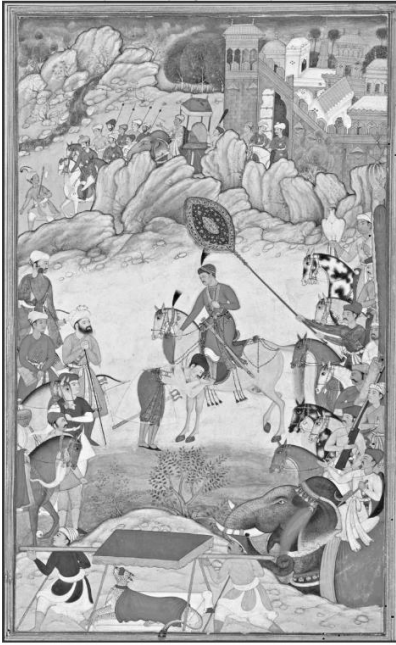

A

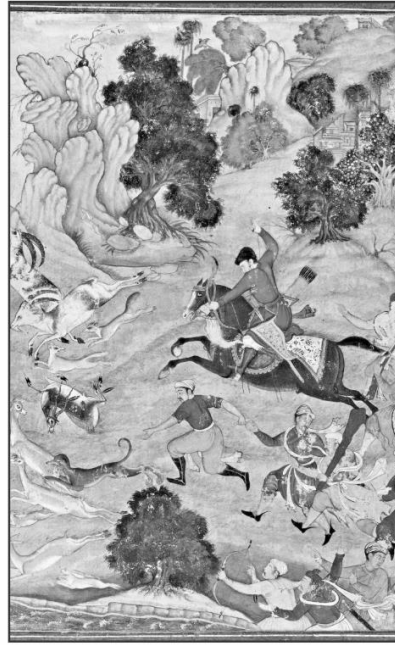

B



C



D

NAS/ SEAS/ SLAS PRACTICE TESTS

SET -III

Grade 3

Mathematics

NAS LO: Compares numbers up to 999 based on their place values.

Q1. In which of the following numbers is the place value of the digit '3' the greatest?

- A. 136 B. 239 C. 301 D. 743

NAS LO: Explains the meaning of division facts by equal grouping/sharing and finds it by repeated subtraction.

Q2. The 42 children in Navya's class are seated in 7 rows in such a way that the number of children in each row is the same. How many children are seated in the FIRST row?

- A. 5 B. 6 C. 7 D. 8

NAS LO: Estimates and measures length and distance using standard units like centimeters or meters & identifies relationships.

Q3. Which is more: 2 km or 2000 m?

- A. 2 km B. 2000 m C. Both are equal D. Can't say

NAS LO: Analyses and applies an appropriate number operation in the situation/ context.

Q4. The cost of this teddy bear is Rs 55. How many 5-rupee coins will Nisha need to buy this teddy bear?



- A. 5 B. 11 C. 55 D. 275

NAS LO: Estimates and measures length and distance using standard units like centimeters or meters & identifies relationships.

Q5. Which of the following ribbons is the longest?

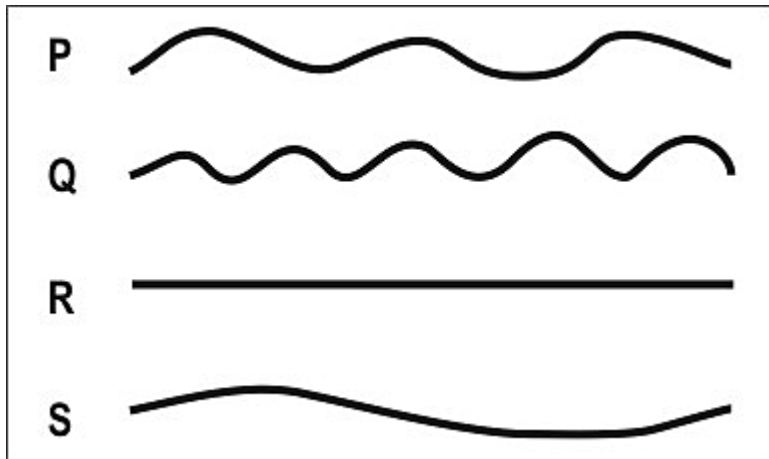

A. P

B. Q

C. R

D. S

Telugu

ఏం చూశావు?

“ఊ, చెప్ప. జూలో ఏం చూశావు?” అడిగింది

అమ్మ.

“ఏమీ లేదు!” అంది మీరా. “ఏమిటి? కోతులు దూకడం
చూశ్శేదూ? ఇలా?”

“లేదు!” అంది మీరా.

“సింహం గర్జించడం విన్నావా? ఇలా?”

“ఊహూ, లేదు!” అంది మీరా.

“ఏనుగు లొండం ఊపడం చూసుండాలే?”

ఇటూ, అటూ . . . ఇలా?”

“ఊ. . . లేదు” అంది మీరా.

“జిరాఫి పొడుగు మెడతో ఎత్తుగా వున్న
చెట్టునించి ఆకులు తినడం, ఇలా?”

“పొడుగు మెడా? లేదే.”

“నెమలి పురివిప్పి నాట్యం చెయ్యడం? ఇలా?”

“లే. . . దు. . .”

“పోనీ, మొసలి ఆవలించడం?

ఇలా?”

“ఆహూ, లేదమ్మా.”

“అంటే నువ్వివాళ జూకీ వెళ్ళి, జింతువులే
చూశ్శేదా?” అడిగింది అమ్మ.

“మేమివాళ వెళ్ళనే లేదు. రేపు వెళుతున్నాం,
అమ్మా! అంది మీరా.

“రేపా?” అంటూ అమ్మ నేలమీద

కూలబడింది, ఎలుగుబంటిలా.

NAS LO: Reads small texts with comprehension i.e., identifies main ideas, details, sequence and draws conclusions.

Q1. కథ లో పొడవు మెడ గల జంతువు ఏది?

- A. మొసలి
- B. జిరాఫి
- C. ఏనుగు
- D. నెమలి

NAS LO: Reads small texts with comprehension i.e., identifies main ideas, details, sequence and draws conclusions.

Q2. మొసలి ఏమి చేస్తుంది అని అమ్మ అనుకుంది?

- A. ఆవలించడం
- B. ఎగరడం
- C. నడవడం
- D. తినడం

NAS LO: Reads small texts with comprehension i.e., identifies main ideas, details, sequence and draws conclusions.

Q3. అమ్మ, కూతురి మాట విని ఎలా కూలపడింది?

- A. ఎలుగుబంటిలా
- B. కోతిలా
- C. సింహంలా
- D. ఏనుగులా

NAS LO: Reads small texts with comprehension i.e., identifies main ideas, details, sequence and draws conclusions.

Q4. పొడుగు కి వ్యతిరేక పదాన్ని గుర్తించండి?

- A. పొట్టి
- B. ఎత్తు
- C. పొడవు
- D. లోతు

NAS LO: Reads small texts with comprehension i.e., identifies main ideas, details, sequence and draws conclusions.

Q5. ఏమి చూసారు అని అమ్మ ఎందుకు అడిగింది?

- A.** వాళ్ళు జంతుప్రదర్శనశాలకు వెళ్లారు అని.
- B.** వాళ్ళు సినిమా కి వెళ్లారు అని
- C.** మీరా వాళ్ళ అమ్మ ని తీసుకుని వేళ్ళ లేదు అని
- D.** మీరా ఏడుస్తుంది అని.

SCERT AP

Environmental Science

NAS LO: Guesses properties, estimates quantities of materials/activities in daily life and verifies using symbols/non-standard units.

Q1. Riya has a container with ice cubes floating in castor oil kept in a room. She knows that castor oil floats on water.

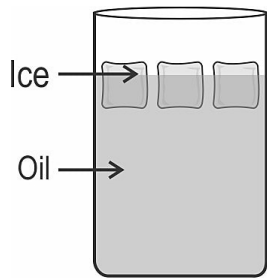

Container

How will the container look after an hour?

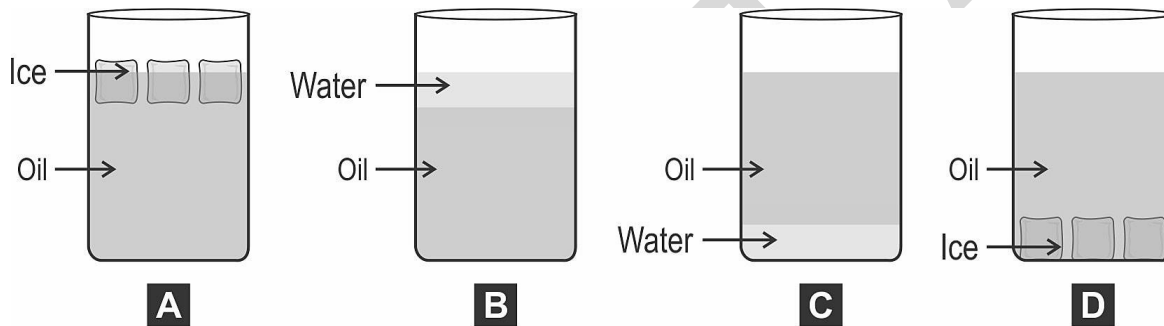

NAS LO: Groups objects, birds, animals, features, activities according to differences/similarities using different senses. (e.g. appearance/place of living/food/movement/likes-dislikes/any other features)

Q2. Anindita saw a vegetable which had many layers that could be removed one by one.

Which of the following could it be?

- A. carrot
- B. potato
- C. tomato
- D. cabbage

NAS LO: Guesses properties, estimates quantities of materials/activities in daily life and verifies using symbols/non-standard units.

Q3. When made straight, which of these ribbons is the LONGEST?

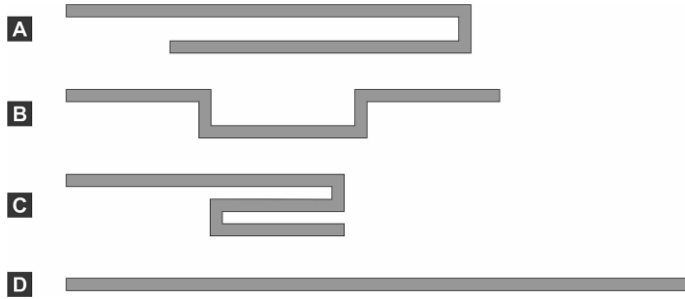

NAS LO: Identifies direction, location of objects/places in simple maps using signs/symbols/verbally

Q4. Adila is sitting with her legs crossed.

In which of the following are Adila's left and right hands and legs correctly marked?

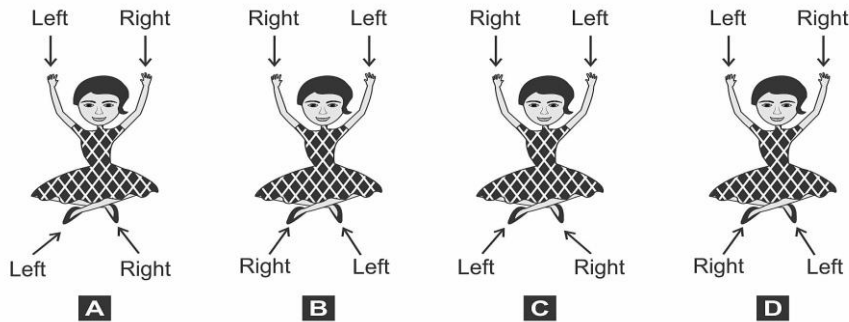

NAS LO: Identifies objects, signs (vessels, stoves, transport, means of communication, transport, signboards etc.), places (types of houses/shelters, bus stand, petrol pump etc.) activities (works people do, cooking processes, etc.) at home/school/neighborhoods.

Q5. Jeet wants to fill rice grains in the bottle shown here.



Which of the following will be the BEST to use to fill the bottle without spilling any rice grains?



NAS/ SEAS/ SLAS PRACTICE TESTS

SET -III

Grade 6

Mathematics

NAS LO: Explores the area and perimeter of simple geometrical shapes (triangle, rectangle, square) in terms of given shape as a unit.

Q1. Which figure below has the SMALLEST area?



A

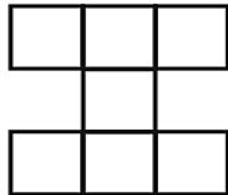

B

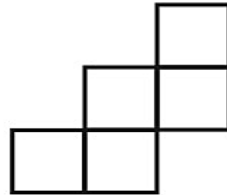

C

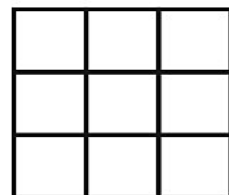

D

A. A

B. B

C. C

D. D

NAS LO: Classifies angles into right angle, acute angle, obtuse angle and represents the same by drawing and tracing.

Q2. Which two angles have equal degree measures?

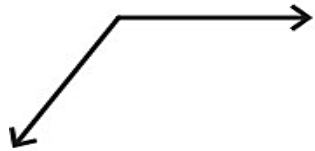

P



Q

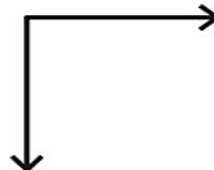

R



S

A. P and Q

B. Q and R

C. P and R

D. None of the above.

NAS LO: Converts fractions into decimals and vice versa, and compare them.

Q3. Which of the given options are NOT equivalent decimals?

A. 1.23 and 1.230

B. 3.241 and 03.241

C. 0.0914 and 0.914

D. 0.0405 and 0.04050

NAS LO: Compares fractions and performs simple operations on fractions.

Q4. The two models below are each shaded to show a fraction.

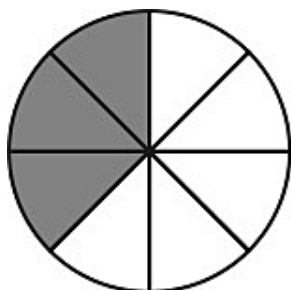

Circle 1

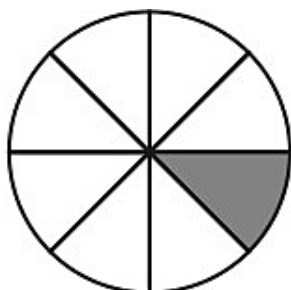

Circle 2

One fraction is subtracted from the other. Which model is shaded to show the difference?

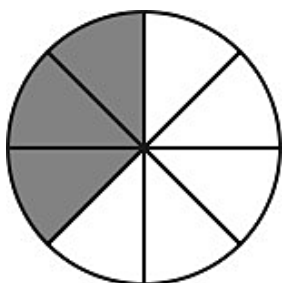

A.

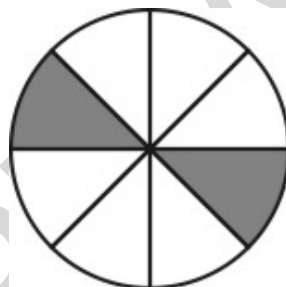

B.

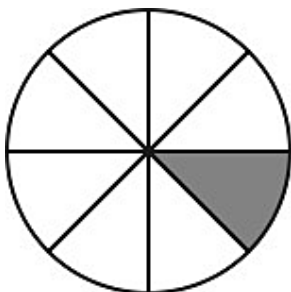

C.

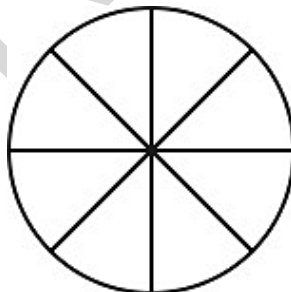

D.

NAS LO: Reads and writes numbers bigger than 1000 being used in her/his surroundings.

Q5. Which of the following is "two thousand five"?

A. 20005

B. 5002

C. 2500

D. 2005

Telugu

సత్యమే మాట్లాడుతాను.

నేడు పాఠశాల మొదటి రోజు. ఆచార్యుడు మరియు విద్యార్థులు కొత్త వారు.

"సత్యమే మాట్లాడుతాను" అని గురువుగారు వ్రాసి "నేను నిజమే మాట్లాడుతాను" అని పలకమన్నాడు.

"నేను నిజం మాట్లాడుతాను, సత్యమే చెప్తాను" అంటూ అందరూ చదవ సాగారు.

ఉపాధ్యాయుడు చెప్పారు: "రేపటికంటా పాఠాన్ని సరిగా చదవాలని గుర్తుంచుకోండి." ఉపాధ్యాయుడు ద్రోణుడు మరియు విద్యార్థులు కౌరవ-పాండవులు. "మరుసటి రోజు ద్రోణాచార్యుడు అడిగాడు- "మీకు పాఠం గుర్తుందా?"

అందరూ చెప్పారు "గుర్తుంది" అని.

ద్రోణాచార్యుడు ఈవిధంగా వ్రాసి చదవమన్నాడు "నిజం చెప్తాను" "నిజం చెప్తాను, నేను సత్యమే మాట్లాడుతాను"

అర్జునుడు చదివాడు, దుశ్శాసనుడు చదివాడు, ఎప్పుడూ పాఠాలపై శ్రద్ధ చూపని భీముడు కూడా తప్పులేకుండా చదివేశాడు.

ఇప్పుడు ధర్మరాజు వంతు వచ్చింది. అతను చేతులు జోడించి, గురువుకు నమస్కరిస్తూ "గురుదేవా, మీరు చెప్పిన పాఠం నాకు అర్థం కాలేదు" అన్నాడు.

దానికి బదులుగా ద్రోణుడు "సరే, రేపటికి నేర్చుకోని రా" అన్నాడు.

రెండవ రోజు ద్రోణాచార్యుడు ధర్మరాజుని "పాఠం నేర్చుకోని వచ్చావా?" అని అడిగాడు.

"నాకు ఇంకా గుర్తుకు రాలేదు" అన్నాడు ధర్మరాజు.

గురువుగారు మరొకరోజు గడువు ఇచ్చిన కూడా ధర్మరాజు పాఠాన్ని అప్పజెప్పలేకపోయాడు. నాలుగైదురోజుల తరువాత

ద్రోణాచార్యుడు "ఇన్నిరోజులుగా అర్థంకాక పోవడానికి ఈ పదంలో అంత కష్టమేముంది" అని అడిగాడు. "మొద్దువాడైన దుశ్శాసనుడు

కూడ అప్పజెప్పివేశాడు "నిజం చెప్తాను" అని. నీకు మాత్రం ఇంకా రాలేదు, ఎలాగైనా రేపు నేర్చుకోని రా" అని చెప్పాడు.

తరగతిలోని ప్రతి ఒక్కరూ ధర్మరాజునికి ఇంతచిన్న విషయం కూడ అర్థం కాలేదని భావించారు, అందుకు అతను శిక్షకు అర్హుడని తలచారు.

మరుసటిరోజు కూడ ద్రోణాచార్యుడు అడిగిన ప్రశ్నకు "నాకింకా పాఠం రాలేదు" అని ధర్మరాజు చెప్పడం జరిగింది.

గురువుగారు విసిగిపోయి " ఇందులో అంత కష్టమేముంది? తరగతిలో అందరికీ అర్థమైంది కదా?" అన్నాడు

ధర్మరాజు తడబడుతూ "గురువుగారూ మీరు పాఠాన్ని సరిగా అర్థం చేసుకోండి అని చెప్తూ ఉన్నారు, కానీ నాకు ఎంత

ప్రయత్నించినా చాలాసార్లు అబద్ధం చెప్పవలసి వస్తున్నది, అందువలన నేను "నేను సత్యమే చెప్తాను" అని చెప్పలేక పోతున్నాను" అన్నాడు.

ద్రోణాచార్యుడు ప్రసన్నుడై "శభాష్! ధర్మరాజూ, అసలైన పాఠ్యార్థాన్ని నువ్వు మాత్రమే గ్రహించావు, నాకు చాల గర్వంగా ఉంది" అన్నాడు.

NAS LO: Reads text with comprehension, locates details and sequence of events.

Q1. గురువు గారి తిట్లు విన్న ధర్మరాజు ఏమన్నాడు?

- A. పాఠ్యాంశాన్ని పాటించకుండా పాఠాన్ని అర్థం చేసుకోవడం ఎలా ?
- B. ఇంత కఠినమైన పాఠం నాకు గుర్తుండదు.
- C. ఇంత పెద్ద పాఠాన్ని ఎలా గుర్తుంచుకోను?

NAS LO: Reads text with comprehension, locates details and sequence of events.

Q2. గురువు గారు విద్యార్థులతో ఏమి వ్రాయించాడు?

- A. నేను పాఠం గుర్తుంచు కుంటాను.
- B. నేను అబద్ధం చెప్తాను.
- C. నేను నిజాన్ని మాట్లాడతాను.

NAS LO: Reads text with comprehension, locates details and sequence of events.

Q3. గురువుగారు పాఠాన్ని అర్థం చేసుకోండి అని చెప్పాడు, 'పాఠాన్ని అర్థం చేసుకోవడం' అంటే అర్థం ఏమిటి?

- A. పాఠం లోని సందేశమును అర్థం చేసుకోవడం
- B. పాఠాన్ని కంఠస్థం చేయడం.
- C. పాఠాన్ని మరచిపోవడం .
- D. పాఠాన్ని వ్రాయడం

NAS LO: Reads text with comprehension, locates details and sequence of events.

Q4. ధోణాచార్యుడు ఎవరికి చదువు చెప్పేవాడు?

- A. కౌరవ పాండవులకు
- B. పాండవులకు మాత్రమే
- C. రామ లక్ష్మణులకు
- D. లవ కుశులకు

NAS LO: Reads text with comprehension, locates details and sequence of events.

Q5. ధర్మరాజు తడబడుతూ "గురువుగారూ చెప్పలేక పోతున్నాను" అన్నాడు. ఇక్కడ 'తడబడుతూ' అంటే ఏమిటి?

- A. సంశయాత్మకంగా
- B. ఫారిపోవడం
- C. నవ్వడం
- D. ఏడ్చుట

Environmental Science

NAS LO: Explains the super senses and unusual features (sight, smell, hear, sleep, sound, etc) of animals and their responses to light, sound, food, etc.

Q1. The picture shows a squirrel holding its food while eating.



Which of the following animals can also hold its food in a SIMILAR way while eating?

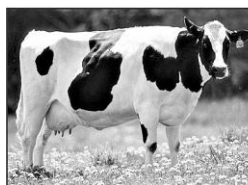

Cow

A

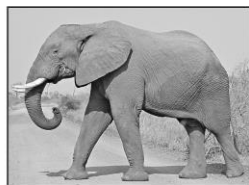

Elephant

B



Goat

C



Monkey

D

NAS LO: Groups objects, materials, activities for features/properties such as shape, taste, colour, texture, sound, traits etc.

Q2. While walking around in a garden, Sana grouped the plants that she saw into two groups as shown below.

Plants that were taller than her (Group P)	Plants that were shorter than her (Group Q)
Banana	Tulsi
Rose	Coconut
Jackfruit	Mango
Gulmohar	Ginger

Which of the following is TRUE based on the table?

- A. All the plants in group P are trees.
- B. Only the plants in group Q have flowers.
- C. Some plants in group Q are not fully grown.
- D. Only the plants in group P will produce fruits.

NAS LO: Explains the super senses and unusual features (sight, smell, hear, sleep, sound, etc) of animals and their responses to light, sound, food, etc.

Q3. A nuthatch is a bird that can run down a tree trunk head first, as shown in the picture.



Which of the following is MOST LIKELY to be the feet of a nuthatch?



A



B

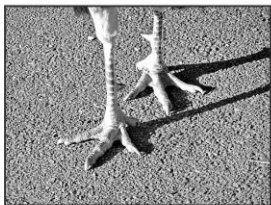

C



D

NAS LO: Explains the role and functions of different institutions in daily life (Bank, Panchayat, Cooperatives, police station etc)

Q4. In which of the following places do gram panchayats work?

- A. cities
- B. villages
- C. metro cities
- D. state capitals

NAS LO: Suggests ways for hygiene, health, managing waste, disaster/emergency situations and protecting/saving resources.

Q5. The picture shows a 'jet scrubber' and a 'regular scrubber' which are used for cleaning stains on the floor.

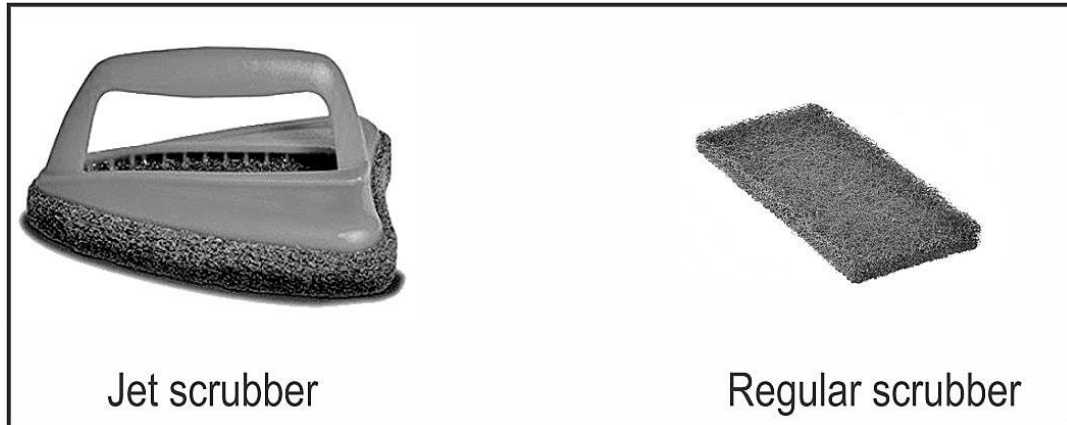

What could be the DISADVANTAGE of using a jet scrubber as compared to a regular scrubber?

- A. More water is required for cleaning when using it.
- B. More soap is required for cleaning when using it.
- C. The hands get dirty while using it for scrubbing.
- D. It creates more waste when it is thrown away.

NAS/ SEAS/ SLAS PRACTICE TESTS

SET -III

Grade 9

Mathematics

NAS LO: Finds out the perimeter and area of rectangular objects in the surroundings like floor of the class room, surfaces of a chalk box etc.

Q1. What is the area of the trapezium shown below?

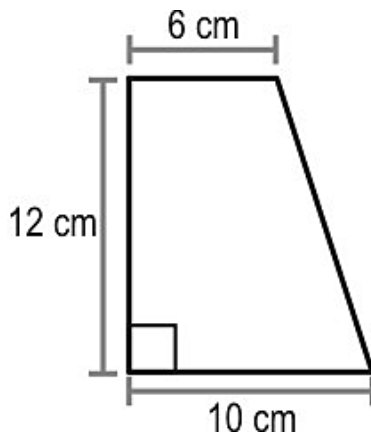

- A. 66 cm^2 B. 96 cm^2 C. 120 cm^2 D. 192 cm^2

NAS LO: Adds/subtracts algebraic expressions.

Q2. $2t - 1 = 5 - t$. What is t ?

- A. $4/3$ B. 2 C. 4 D. 6

NAS LO: Find surface area and volume of cuboidal and cylindrical object

Q3. A cylinder whose volume is 1540 cm^3 has a height of 5 cm. What is the area of its base?

- A. 38 cm^2 B. 49 cm^2 C. 308 cm^2 D. 616 cm^2

NAS LO: Solves problems related to daily life situations involving rational numbers

Q4. Mr. Murthy deposits Rs 60,000 in a bank at 10% interest compounded half-yearly.

How much INTEREST would he earn in one year?

A. Rs 6,000

B. Rs 6,150

C. Rs 12,600

D. Rs 66,150

NAS LO: Draws and interprets bar charts and pie charts

Q5. Shown below is a distance-time graph of the motion of a car.

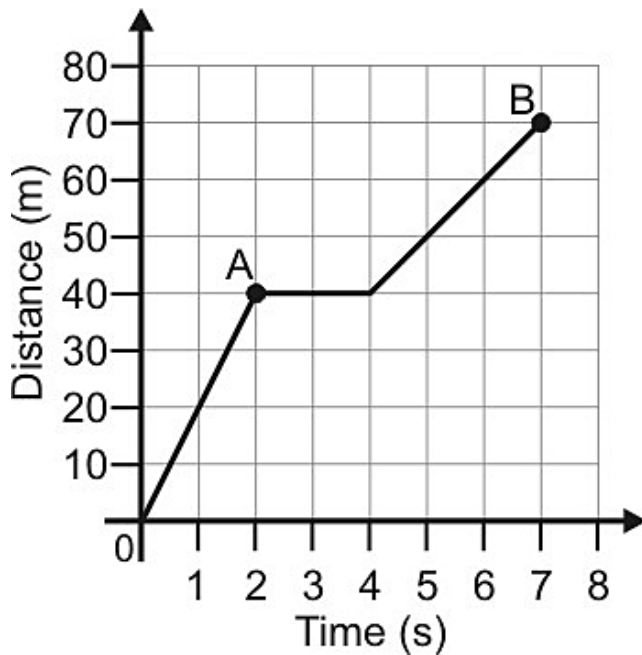

What is the distance traveled by the car in the time interval AB?

A. 30 m

B. 50 m

C. 70 m

D. 90 m

Telugu

వేసవి ఉత్సవాలు

సూర్య పండుగ



వేసవి కాలము మరియు సెలవులు ప్రారంభమయ్యాయి.

'యంగ్ వరల్డ్' యొక్క ప్రత్యేక వేసవి సంచికలతో మే నెలలో వేసవి వేడుకలు జరుపుకునేందుకు బృందములో చేరండి. నాలుగు వారాల వరకు ఉత్తేజకరమైన కథలు, ఆటలు, పజిల్స్ మరియు మరిన్ని...

మే యొక్క ప్రతి సంచిక ఒక నిర్దిష్ట అంశంపై ఆధారపడి ఉంటుంది. అందువల్ల, మొదటి వారంలో మనకు "కథలు" ఉన్నాయి, రెండవ వారములో "పుస్తకాలు", మూడవ వారంలో "సాహస క్రీడలు", మరియు నాల్గవ వారములో "వన్యప్రాణుల అభయారణ్యం" పైన కలవు.

దిగువ ఇవ్వబడిన అంశములలో ఏదైనా అంశము పై 100 కంటే తక్కువ పదాలలో ఒక వ్యాసము వ్రాయండి.

I. దిగువ కథ యొక్క ప్రారంభమునకు మూడు ఎంపికలు ఉన్నాయి. మీకు ఇష్టమైన దాన్ని ఒకదాన్ని ఎంచుకొని, పూర్తి చేసి మాకు పంపండి:

మార్గం చాలా ఇరుకుగా మరియు తిన్నగా లేక వంకరటింకరగా కలదు. అయినప్పటికీ రెండు వైపులా అల్లిబల్లిగా అల్లుకున్న పాదలపై ఉన్న అడవి పువ్వులు దీన్ని చాలా అందంగా చేసాయి...

బ) తుఫాను నిలిచినది మరియు సముద్రం నీలం రంగులో ప్రశాంతంగా ఉంది...

పాఠశాల ముగిసింది మరియు వేసవి సెలవులు అప్పుడే ప్రారంభమయ్యాయి. షీటల్ మరియు అర్జున్ ఏమి చేయాలని ఆలోచిస్తున్నారు...

II. మీకు ఇష్టమైన పుస్తకం లేదా సినిమాపై వ్యాసము రాసి మాకు పంపండి.

III. మీకు అనుభవమైన అత్యంత సాహసోపేత ఆట.

IV. ఒక జాతీయ ఉద్యానవన సందర్శన.

మీరు మీ పేరు, తరగతి, పాఠశాల మరియు ఊరు పేరును వ్రాసి ఎంట్రీలు ఏప్రిల్ 22, 2008 లోపు చేరునట్లు పంపవలెను.

మీ ఎంట్రీలను మెయిల్ చేయు చిరునామా : యంగ్ వరల్డ్ సమ్మర్ స్పెషల్ ది హిందూ, కస్తూరి బిల్డింగ్ 859/860 అన్నా సల్లె చెన్నై 600002 లేదా వారి ఇమెయిల్ : thehindu.youngworld@gmail.com



మూలం: 'సెలైట్ ది సన్', యంగ్ వరల్డ్, ది హిందూ, మంగళవారం 15 ఏప్రిల్ 2008 సంచిక నుండి స్వీకరించబడింది

NAS LO: Read textual/non-textual materials with comprehension and identifies the details, characters, main idea and sequence of ideas and events while reading.

Q1. ఇచ్చిన సమాచారం ప్రకారము "యంగ్ వరల్డ్" అనునది ఏదో తెలపండి

- A. పిల్లల సినిమా
- B. యువక సంఘము
- C. పిల్లల పత్రిక
- D. పిల్లల విహారయాత్ర

NAS LO: Read textual/non-textual materials with comprehension and identifies the details, characters, main idea and sequence of ideas and events while reading.

Q2. 'యంగ్ వరల్డ్' ఎంట్రిలు ఏ నగర చిరునామాకి పంపవలెను?

- A. చెన్నై
- B. ముంబై
- C. విశాఖపట్నం
- D. పూణే

NAS LO: Read textual/non-textual materials with comprehension and identifies the details, characters, main idea and sequence of ideas and events while reading.

Q3. ప్రకటన ఆధారంగా, ప్రతి నెలా యంగ్ వరల్డ్ యొక్క సంచికలు ఎన్ని జారీ చేయబడతాయి?

- A. రెండు
- B. మూడు
- C. నాలుగు
- D. సమాచారం స్పష్టముగా ఇవ్వలేదు.

NAS LO: Read textual/non-textual materials with comprehension and identifies the details, characters, main idea and sequence of ideas and events while reading.

Q4. ప్రకటన ఆధారంగా, కింది వాటిలో ఏది సరైనది?

- A. కథలకు ఇచ్చిన మూడు ముగింపులు ఆధారముగా కథను రాయాలి.
- B. చెన్నైలో నివసిస్తున్న పిల్లలు మాత్రమే యంగ్ వరల్డ్ సమ్మర్ స్పెషల్ లో పాల్గొనగలరు.
- C. యంగ్ వరల్డ్ సమ్మర్ స్పెషల్ లో పాల్గొనేవారు తప్పనిసరిగా నోటీసులో వివరించిన ఒక అంశంపై మాత్రమే రాయాలి.
- D. తల్లిదండ్రులు 'ది హిందూ' ను కొనుగోలు చేసిన పిల్లలు మాత్రమే యంగ్ వరల్డ్ సమ్మర్ స్పెషల్ లో పాల్గొనగలరు.

NAS LO: Read textual/non-textual materials with comprehension and identifies the details, characters, main idea and sequence of ideas and events while reading.

Q5. యంగ్ వరల్డ్ ప్రత్యేక సమ్మర్ ఎడిషన్లు ఏ ఆలోచనతో తయారుచేయబడినవి?

- A. పుస్తకాలు మనిషి యొక్క చక్కటి స్నేహితులు అని పిల్లలకు వివరించుట.
- B. పిల్లలు వన్యప్రాణులను పరిరక్షించాల్సిన అవసరం మరియు కరుణ చూపవలసిన అవసరం ఉందని వివరించుట.
- C. ఆంగ్ల భాషను ఉపయోగించి రచన చేయుట ద్వారా పిల్లలకు కొంత నగదు బహుమతులు ఇచ్చుట.
- D. సెలవుల్లో పిల్లలను కొన్ని ఉపయోగకరమైన మరియు ఉత్సాహక, రచనాత్మక కార్యకలాపాల్లో పాల్గొనున్నట్లు చేయుట.

Science

NAS LO: Relates process and phenomenon with causes.

Q1. The picture here shows the sewage pipes that carry the sewage from the toilets to the drains in a building.

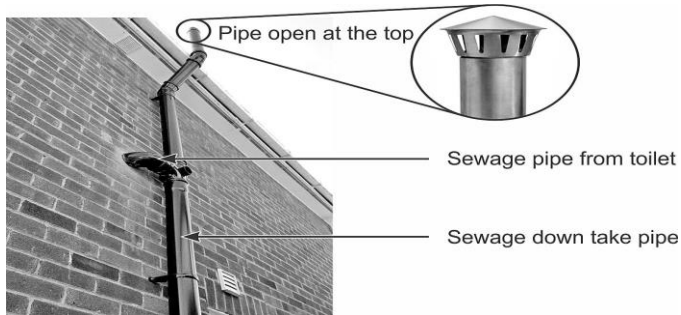

What could be one of the functions of the opening at the top of the pipe?

- A. It prevents sewage flowing backwards into the toilet.
- B. It allows gases formed in the sewage to escape.
- C. It collects rainwater to clean the drain.
- D. It makes the sewage flow down faster.

NAS LO: Applies learning of scientific concepts in day-to-day life.

Q2. Observe the picture shown below.

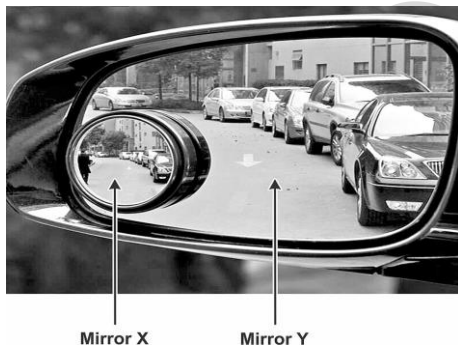

Which of the following correctly identifies the two mirrors shown in the above picture?

Option	Mirror X	Mirror Y
A	Convex	Concave
B	Convex	Convex
C	Concave	Concave
D	Concave	Convex

NAS LO: Conducts simple investigation to seek answers to queries

Q3. An iron ball suspended by a very thin string is immersed in a cylinder of water as shown in Figures 1 and 2.

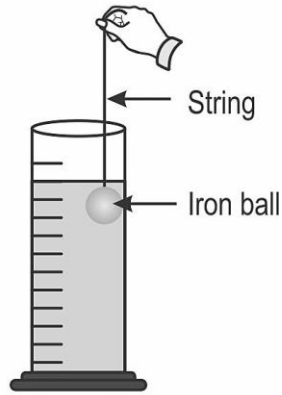
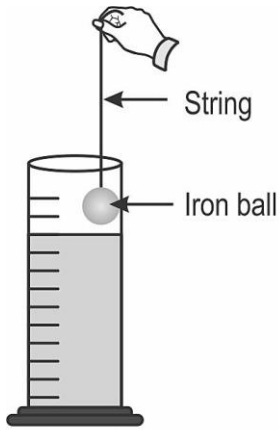

Which of the following shows the level of water when the string is cut and the iron ball sinks to the bottom of the cylinder?

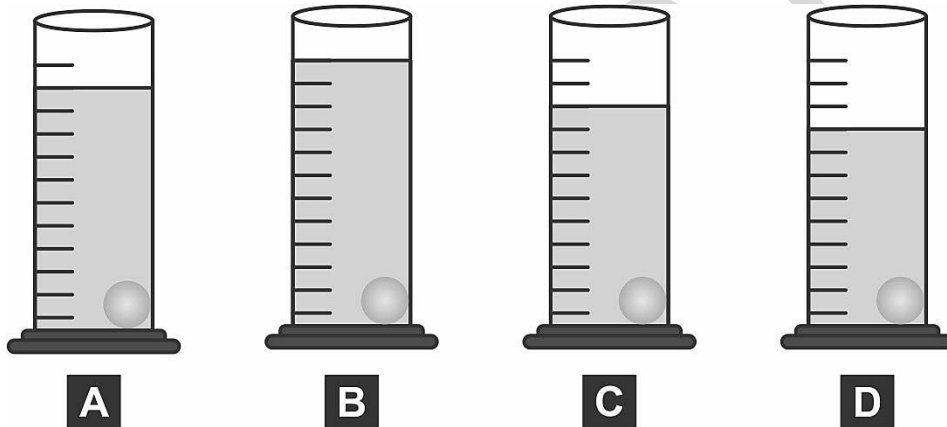

NAS LO: Conducts simple investigation to seek answers to queries.

Q4. A device made of glass that is used to pour liquids into glasses is shown in Figure 1.

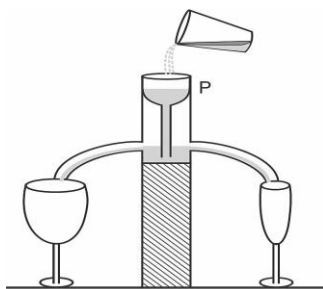

Which of the following correctly shows the levels of the liquid in the two glasses after some time?

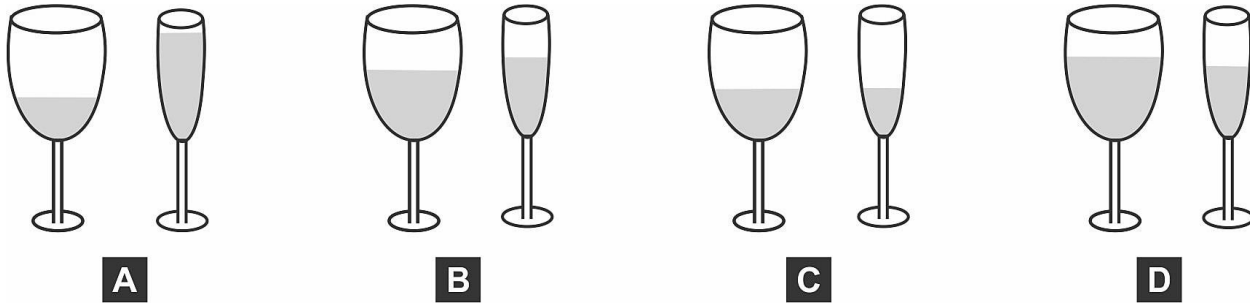

NAS LO: Explains processes and phenomenon.

Q5. Which of the following is TRUE about the process of respiration?

- A. It always requires oxygen.
- B. It takes place only at night in plants.
- C. It is the taking in of air by an organism.
- D. It provides usable energy to an organism.

Social Science

NAS LO: Distinguishes the modern period from the medieval and the ancient periods through the use of sources.

Q1. Rajatarangini, a chronicle of the kings of Kashmir, was written by the Kashmiri historian Kalhana in the 12th century CE. Though Kalhana's work provides valuable information, many historians think that it may not be fully reliable.

Which of the following BEST supports their view?

- A. He wrote the book in verses like an epic poem.
- B. He says that the reign of a certain king lasted for 300 years.
- C. He referred to a variety of primary sources to write his historical account.
- D. He got information from his father and uncle who were both part of the king's court.

NAS LO: Describes formation of landforms due to various factors.

Q2. Judging by the wind and rain patterns, which one of the following are you MOST LIKELY to find in the place marked as X on the image?

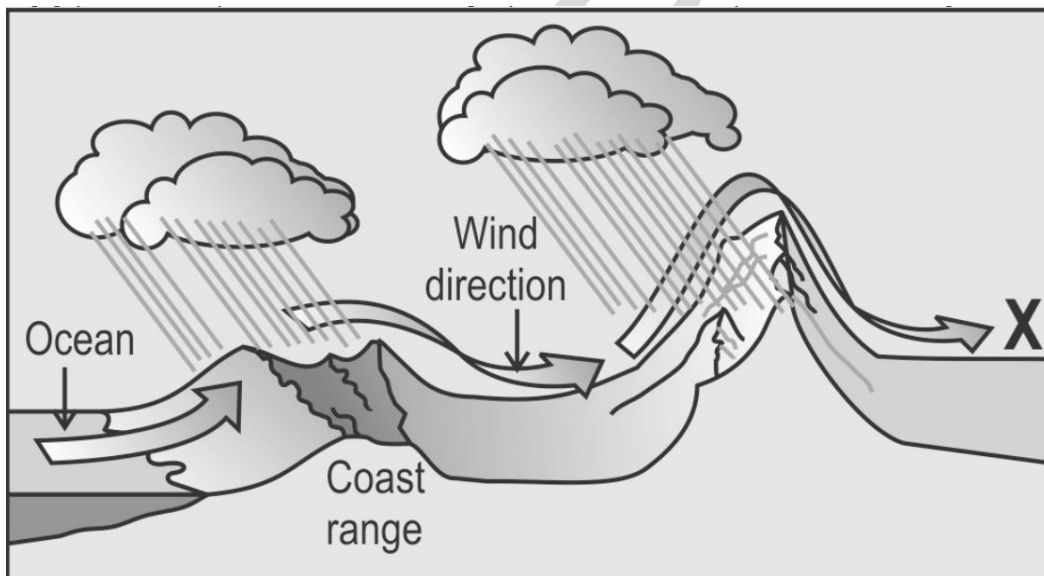

- A. a very arid region
- B. a highly humid region
- C. a tropical region with rainforests
- D. a region with strong coastal breezes

NAS LO: Explains the significance of equality in democracy.

Q3. Consider the following situation:

Two lawyers apply for a job in a law firm. One is better qualified but comes from a poor family. The other is less qualified but comes from a wealthy family, and would bring more wealthy clients, thus increasing the firm's profits. The wealthy applicant is chosen, because hiring her might increase the firm's expected profits more than if they hired the other.

What does this BEST indicate about the right to equality?

- A. It is a well-defined legal right, so it is easy to follow the law and enforce it.
- B. It guarantees that people get to positions of power due to merit and not inherited status.
- C. It is a complex principle and sometimes it can be difficult to decide what is right and wrong.
- D. It is a law that ensures that people from all classes get jobs that match their talent and abilities.

NAS LO: Distinguishes the modern period from the medieval and the ancient periods through the use of sources.

Q4. A primary source of history is an original object or document – first-hand information received directly from the original source. A secondary source of history is information that is based on primary sources.

Which of the following is a secondary source of information?

- A. Man-made artifacts from the past like stone tools, weapons, jewellery, clothing etc.
- B. The documentary The Barbarian West which traces the origins of western culture in Greece and Rome.
- C. The book Mein Kampf (My Struggle) by Adolf Hitler which describes his ideology and plans for Germany.
- D. Measurements of air and sea surface temperatures over the last decade from weather monitoring stations.

NAS LO: Describes the process of election to the legislative assembly.

Q5. In India, who among the following has similar powers and functions at the state level as that of the President at the union level?

- A. the Governors
- B. the Chief Ministers
- C. the Municipal Commissioners
- D. the Members of Legislative Assemblies

NAS/ SEAS/ SLAS PRACTICE TESTS

SET -IV

Grade 3

Mathematics

NAS LO: Reads and writes numbers up to 999 using place value.

Q1. Which of the following is the same as 307?

- A. $30 + 7$ B. $300 + 70$ C. $3 + 0 + 7$ D. $100 + 100 + 100 + 7$

NAS LO: Extends patterns in simple shapes and numbers.

Q2. Which will be the next two numbers in the number pattern shown below?

1, 4, 7, 10, 13, ____, ____

- A. 14 and 15 B. 15 and 19 C. 16 and 19 D. 16 and 20

NAS LO: Estimates and measures length and distance using standard units like centimeters or meters & identifies relationships.

Q3. Which of the following is usually measured in centimeters?

- A. the length of a car
B. the length of a pencil
C. the thickness of a sheet of paper
D. the distance between New Delhi and Mumbai

NAS LO: Analyses and applies an appropriate number operation in the situation/context.

Q4. Which of the following is the same as 2×71 ?

- A. 271 B. $2 + 71$ C. $71 + 71$ D. 71×71

NAS LO: Records data using tally marks, represents pictorially and draws.

Q5. Look at the pictograph.

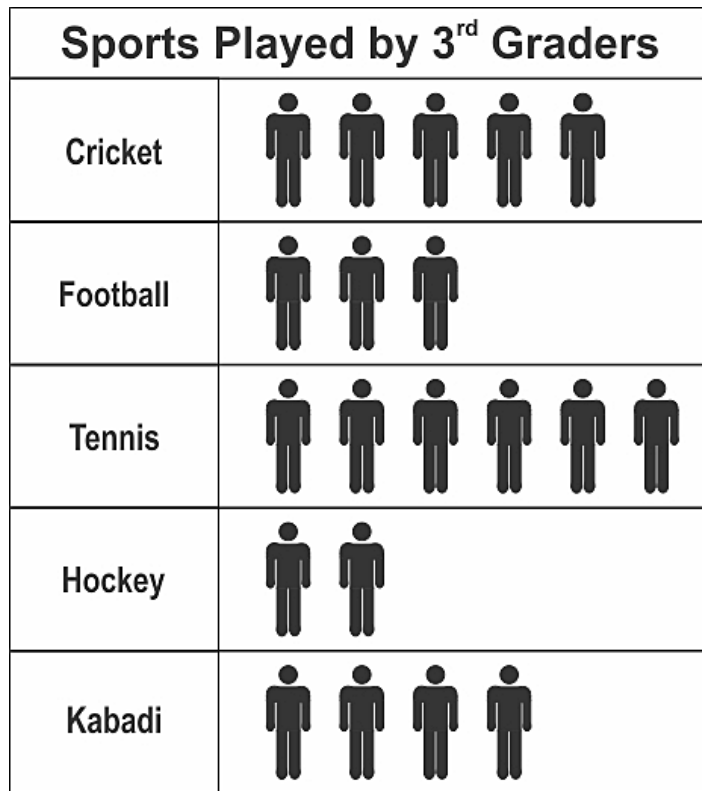

Key :  = 1 student

It shows the number of students of a class who play different sports.

How many MORE students play cricket than kabadi?

A. 1

B. 2

C. 3

D. 4

Telugu

కాకి మాయలు

ఒక చెట్టు మీద ఒక మైనా మరియు ఒక కాకి నివసించేవి. మైనా అమాయకమైనది కానీ కాకి చాల తెలివైనది మరియు చతురత గలది. ప్రతిరోజూ ఉదయం కాగానే రెండూ ఆహారాన్ని వెదుక్కుంటూ బయటికి వెళతాయి. ఒకరోజు మైనాకు ఒక ఇంటి కప్పుపై ఒక రొట్టె దొరికింది. రొట్టె పాడిబారి పోయి గట్టిగా ఉంది. రొట్టెను ముక్కుతో పట్టుకొని ఇటూ అటూ గెంతింది, కాని రొట్టె విరిగిపోలేదు.

కాకి, మైనా ముందు కూర్చోని ఉంది. మైనా రొట్టెని పగల గొట్టడానికి చేసే ప్రయత్నం చూసింది. తెలివైన కాకి రొట్టె ఎండిపోయి ఉంది కాబట్టి అది విరగలేదని తెలుసుకుంది. దాన్నిమ్మదువుగా చేయడం అవసరం అని తెలుసుకుంది.

కాకికి చాలా ఆకలిగా ఉంది. చాలా నెమ్మదిగా, అది మైనా దగ్గరకు వెళ్లి ఇలా అంది, "ఓ సోదరీ నీకు మంచి రొట్టె దొరికింది, నీవు దాన్ని ఎందుకు తినలేదు? ముక్కుతో కొరికి కొరికి అలసిపోయావా?"

మైనా ఇలా చెప్పింది, "అన్నా! రొట్టె గట్టిగా పాడిబారిపోయి ఉంది కావున, అది విరగటం లేదు. నేను ప్రయత్నించి అలసిపోయాను." కాకి ఏదో ఒక ఉపాయం ఆలోచిస్తూంది. అది నవ్వుతూ మైనాతో ఇలా చెప్పింది "నాకు కూడా రొట్టెలో సగం ఇస్తే, ఒక మాయచేసి తినేలా చేస్తాను.

మైనా రొట్టె తీసుకొని కాకి దగ్గరకు వచ్చింది. కాకి ఆ రొట్టెను తీసుకొని మరొక ఇంటి కప్పు పైకి వెళ్ళింది. అక్కడ నీళ్లు ఉన్నాయి. కాకి రొట్టెను నీళ్లలో తడిపింది, దానితో రొట్టె మెత్తబడింది. కాకి ఇలా చెప్పింది "మైనా చెల్లెలా, ఇప్పుడు రొట్టెను తినగలవా?"

కాకి చేసిన మాయను చూసి మైనా చాలా ఆనందపడింది. రెండూ తృప్తిగా రొట్టె తిన్నాయి.

NAS LO: Reads small texts with comprehension i.e., identifies main ideas, details, sequence and draws conclusions.

Q1. కాకి, మైనా నుండి పూర్తి రొట్టెను తీసుకొని తిన్నది.

- A. అవును
- B. కాదు

NAS LO: Reads small texts with comprehension i.e., identifies main ideas, details, sequence and draws conclusions.

Q2. మైనాకు రొట్టె ఎక్కడ దొరికింది?

- A. కాకి గూటిలో
- B. చెట్టు కొమ్మపైన
- C. ఇంటి కప్పుపై

NAS LO: Reads small texts with comprehension i.e., identifies main ideas, details, sequence and draws conclusions.

Q3. మైనా యొక్క స్వభావం ఏమిటి?

- A.** చతురత గలది.
- B.** అమాయక మైనది.
- C.** సరదా అయినది.

NAS LO: Reads small texts with comprehension i.e., identifies main ideas, details, sequence and draws conclusions.

Q4. కాకి రొట్టెను ఎలా మృదువుగా చేసింది?

- A.** నోట్లో పెట్టుకొని
- B.** ముక్కుతో పొడిచి
- C.** నీటితో తడిపి

NAS LO: Reads small texts with comprehension i.e., identifies main ideas, details, sequence and draws conclusions.

Q5. కాకి మరియు మైనాలలో ఏది ఎక్కువ తెలివైనదిగా చెప్పబడింది?

- A.** కాకి
- B.** మైనా
- C.** రెండూ

Environmental Science

NAS LO: Groups objects, birds, animals, features, activities according to differences/similarities using different senses. (e.g. appearance/place of living/food/movement/likes-dislikes/any other features)

Q1. Neha made two groups of fruits by looking at their seeds.

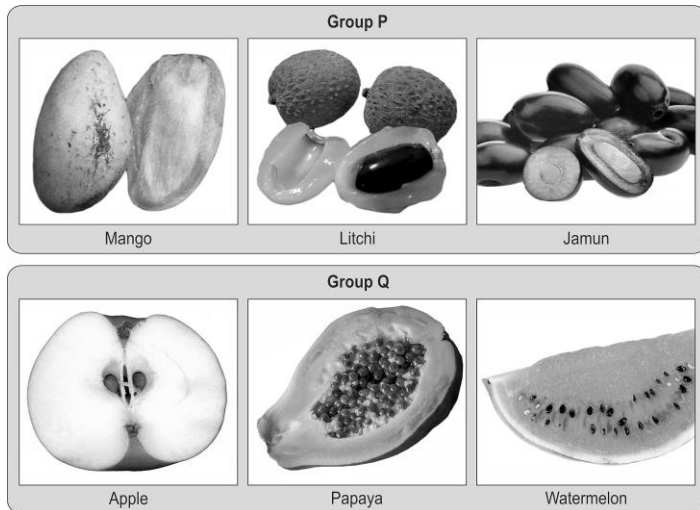

Into which group should she put lemon and guava?

- A. lemon in Group P and guava in Group Q
- B. lemon in Group Q and guava in Group P
- C. both in Group P
- D. both in group Q

NAS LO: Guesses properties, estimates quantities of materials/activities in daily life and verifies using symbols/non-standard units.

Q2. Which of these is made from something that is obtained from a living thing?



Ice cubes

A



Clay pots

B



Coins

C



Cotton shirt

D

NAS LO: Identifies objects, signs (vessels, stoves, transport, means of communication, transport, signboards etc.), places (types of houses/shelters, bus stand, petrol pump etc.) activities (works people do, cooking processes, etc.) at home/school/neighborhoods.

Q3. What does this road sign mean?



- A. There is a school nearby.
- B. There is a hospital nearby.
- C. There is a running track nearby.
- D. There is a road crossing nearby.

NAS LO: Guesses properties, estimates quantities of materials/activities in daily life and verifies using symbols/non-standard units

Q4. Hussain put the things shown below in different glasses of water and stirred them. After an hour, which one of them will still be seen in the glass?



Salt

A



Sugar cubes

B



Glass beads

C



Ice cubes

D

NAS LO: Guesses properties, estimates quantities of materials/activities in daily life and verifies using symbols/non-standard units

Q5. After opening the knots, which rope will be the LONGEST?

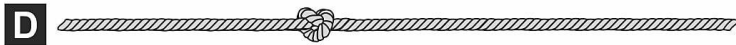

NAS/ SEAS/ SLAS PRACTICE TESTS

SET -IV

Grade 6

Mathematics

NAS LO: Explores the area and perimeter of simple geometrical shapes (triangle, rectangle, square) in terms of given shape as a unit.

Q1. The side of a floor which is in the shape of a square is 20 cm long. Ram wants to tile the floor with square tiles of side 1 cm. How many tiles will he need?

- A. 10 tiles B. 20 tiles C. 200 tiles D. 400 tiles

NAS LO: Converts fractions into decimals and vice versa.

Q2. $\square \times 10 = 66.6$

Which of the following numbers will fill in the box above?

- A. 0.666 B. 6.66 C. 666 D. 6660

NAS LO: Classifies angles into right angle, acute angle, obtuse angle and represents the same by drawing and tracing.

Q3. A mother cow who is tied to a pole walks along the boundary of a circle to reach her baby cow. The baby cow does not move.

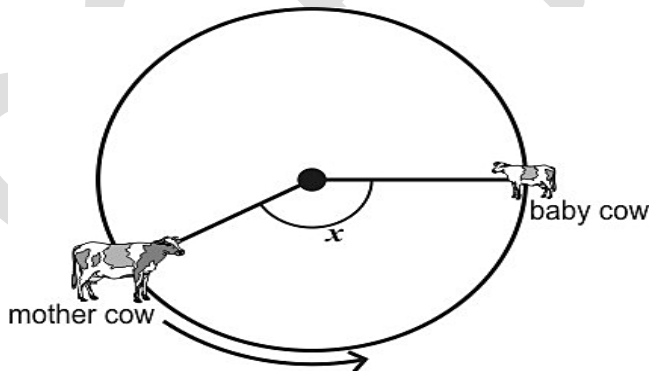

- A. equal to 90 degrees
B. less than 90 degrees
C. more than 90 degrees
D. cannot say for sure without measuring the angle

NAS LO: Estimates the volume of a solid body in known units.

Q4. What is the volume of the cuboid below?

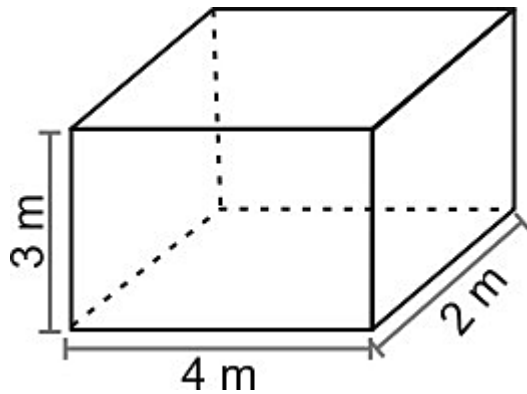

- A. 9 cubic m B. 24 cubic m C. 36 cubic m D. 52 cubic m

NAS LO: Applies operations of numbers in daily life situations.

Q5. The cards shown below has roll numbers of 4 students written on it.

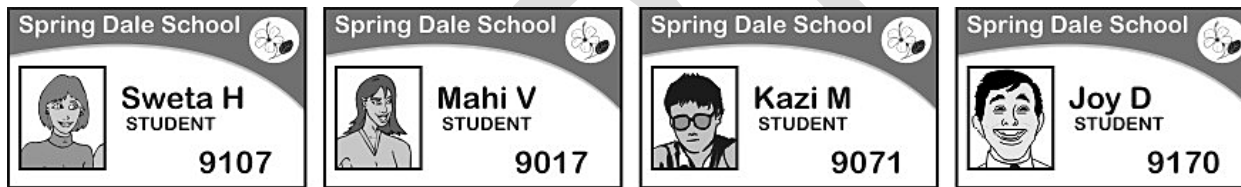

Arrange the four cards starting from the SMALLEST roll number to the LARGEST roll number.

Whose card will be in THIRD place from left in this arrangement?

- A. Sweta's B. Mahi's C. Joy's D. Kazi's

Telugu

అరగంటను ఇతరులకివ్వండి

అనిల్ భాయ్ మరియు టప్పుభాయ్ తమ వ్యాపార లావాదేవీల గురించి చర్చించుకుంటున్నారు.

ఇంతలో అనిల్ భాయ్ చప్పున లేచి టప్పుభాయ్ తో "టప్పుభాయ్, ఈ వ్యవహారం గురించి ఆలోచిస్తూ ఉండండి అప్పటిదాకా నేనొక పనిని పూర్తి చేసి వస్తాను." అని అన్నాడు.

"కానీ మనము మాట్లాడుకుంటున్న వ్యాపార వ్యవహారాలు చాలా ముఖ్యమైనవి, ఇది చాలా పెద్ద బేరసారము. ఈ సమయంలో మీరు ఎక్కడికి వెళుతున్నారు?" అని టప్పుభాయ్ ప్రశ్నించాడు.

దానికి సమాధానంగా అనిల్ భాయ్ "నేను చేయవలసిన పని కూడా చాలా ముఖ్యమైనది, మీరు కూర్చోండి నేను వెళ్లి వస్తాను అని అన్నాడు. అనిల్ భాయ్ అలా వెళ్లి కొంత సేపటికి తిరిగి వచ్చాడు. మధ్యలో ఆపివేసిన వ్యవహారం పై చర్చ తిరిగి ప్రారంభమైంది మరియు బేరసారాలు కుదిరాయి. అయితే వెళుతూ వెళుతూ టప్పుభాయ్ అనిల్ భాయ్ ను అడగకుండా ఉండలేకపోయాడు "బేరసారాలు మధ్యలో ఆపి అంత అవసరంగా ఎక్కడికి వెళ్లావు" అని అడిగాడు. అనిల్ భాయ్ నవ్వుతూ "ఇతరుల కోసం జీవించడానికి వెళ్లాను" అని అన్నాడు.

టప్పుభాయ్ "నాకు అర్థం కాలేదు" అని అన్నాడు.

అనిల్ భాయ్ వివరిస్తూ కొన్ని సంవత్సరాల క్రితం మా తండ్రిగారు టిఫిన్ తీసుకొని అన్నార్తులకు భోజనం సమకూర్చే నియమం పాటించేవారు. ఆచరించే నియమాలను తూచా తప్పక పాటించడానికి వ్యాపారం ఇలా మధ్యలో ఆపి వెళ్లడమేమిటని నేను కూడా అప్పుడు ఇలాగే మా తండ్రిగారిని ప్రశ్నించాను. అప్పుడు ఆయన ఏమన్నారంటే "బాబూ, ఇరవై నాలుగు గంటలు నేను నా కోసమే జీవిస్తూ ఉంటాను. కానీ ఈ ఇరవై నాలుగు గంటలలో ఒక అరగంట మాత్రమే ఇతరుల కోసం వెచ్చించకూడదా? వ్యాపార లావాదేవీలు జీవితమంతా కొనసాగుతూనే ఉంటాయి. కానీ ఒక సారి నియమాలు ఏర్పడ్డాయంటే అంతే. మన స్వార్థం కోసం ఎట్టి పరిస్థితిలోను వాటికి భంగం కలిగించకూడదు అని అనేవాడు.

నేను కూడా నీతో ఇదే అంటాను, కష్టించి పనిచేసి లక్షలాది రూపాయలు సంపాదించు కానీ ఇరవై నాలుగు గంటలలో ఒక అరగంట ఇతరుల కోసం కేటాయింపు. ఆ అరగంట కారణంగానే మనము ఎంతో ఆత్మసంతృప్తితో తిరగగలం .

అనిల్ భాయ్, మా తండ్రిగారు వారసత్వంగా నాకు ఎంతో సంపదను ఇచ్చారు. కానీ ఆయన ఏర్పరచుకున్న నియమం వారసత్వంగా పొందడం నా దృష్టిలో ఎంతో అమూల్యమైనది. ఈ సమయంలో నేను టిఫిన్ తీసుకొని భోజనం సమకూర్చడానికి వెళ్లాను. తేడా ఏమిటంటే టిఫిన్ ఇవ్వడానికి మా తండ్రిగారు లిక్షా తీసుకొని వెళితే నేను కారును తీసుకొని వెళుతున్నానంటే.

NAS LO: Reads text with comprehension, locates details and sequence of events.

Q1. వ్యాపార లావాదేవీల చర్చలు ఎవరి మధ్య జరుగుతున్నాయి?

- A. అనిల్ భాయ్ మరియు టప్పు భాయ్
- B. అనిల్ భాయ్ మరియు అతని తండ్రి
- C. టప్పు భాయ్ మరియు అతని తండ్రి

NAS LO: Reads text with comprehension, locates details and sequence of events.

Q2. చర్చను మధ్యలో ఆపి అనిల్ భాయ్ ఎక్కడికి వెళ్లాడు?

- A. విద్యార్థులను చదివించడానికి
- B. ఆకలితో ఉన్న వారికి భోజనం ఇవ్వడానికి
- C. బాలురకు తినిపించడానికి

NAS LO: Reads text with comprehension, locates details and sequence of events.

Q3. కింద ఇచ్చిన అసంపూర్ణ వాక్యాన్ని పూర్తి చేయండి.

అనిల్ భాయ్ వ్యాపార లావాదేవీల చర్చను మధ్యలో ఆపి వెళ్లినందుకు టప్పు భాయ్_____.

- A. దుఃఖించాడు
- B. కోపగించుకున్నాడు
- C. ఆశ్చర్యానికి లోనయ్యాడు

NAS LO: Reads text with comprehension, locates details and sequence of events.

Q4. అనిల్ భాయ్ నియమాలకు బద్ధుడు అని మీకు ఎలా తెలిసింది ?

- A. పనిని మధ్యలో ఆపి ఆకలితో ఉన్న వారికి భోజనం ఇవ్వడానికి వెళ్లినప్పుడు
- B. వ్యాపార లావాదేవీల చర్చలు కొనసాగించినందుకు
- C. పనిని మధ్యలో ఆపి తిరగడానికి వెళ్లినప్పుడు

NAS LO: Reads text with comprehension, locates details and sequence of events.

Q5. ఇతరులకు సహాయం చేసినప్పుడు ఎంతో " అత్యసంతృప్తితో తిరగగలం", ఇందులో అత్యసంతృప్తి అనగా అర్థం ఏమిటి?

- A. తన పైన అభిమానము కలిగి ఉండడం
- B. తన అవమానాన్ని సహించడం
- C. సంతోషకరమైన జీవితం గడపడం

Environmental Science

NAS LO: Suggests ways for hygiene, health, managing waste, disaster/emergency situations and protecting/saving resources (land, fuels, forests, etc.) and shows sensitivity for the disadvantaged/deprived..

Q1. Look at the poster shown here.

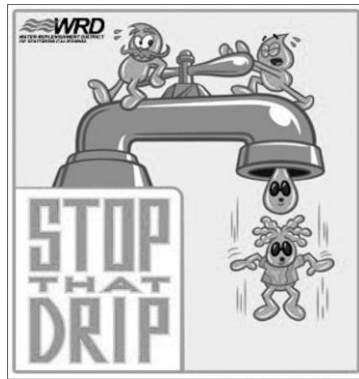

Which of the following best describes the message of the poster?

- A. Use less water for washing.
- B. Close taps tightly and save water.
- C. Dripping water contains more germs.
- D. Kill germs in tap water before drinking.

NAS LO: Records observations/experiences/information in an organised manner (e.g. in tables/ sketches/ bar graphs/ pie charts) and predicts patterns in activities/phenomena (e.g. floating, sinking, mixing, evaporation, germination, spoilage) to establish relation between cause and effect.

Q2. Shown here are how Alia and Biju hung out a few kitchen clothes on the clothes line after washing.



Alia's method



Biju's method

What advantage would Biju's method have over Alia's?

- A. The clothes dry faster.
- B. The clothes can be hung up faster.
- C. The clothes take up less space on the clothes line.
- D. The clothes will not be blown away if there is a breeze.

NAS LO: Groups objects, materials, activities for features/properties such as shape, taste, colour, texture, sound, traits etc.

Q3. Look at the list below.

Tiger	Mango tree	Fish	Mustard seed
--------------	-------------------	-------------	---------------------

Which of the following is a suitable title for the above list?

- A. things that are living
- B. things that are found only on land
- C. things that are eaten regularly by humans
- D. things that move from one place to another

NAS LO: Suggests ways for hygiene, health, managing waste, disaster/emergency situations and protecting/saving resources (land, fuels, forests, etc.) and shows sensitivity for the disadvantaged/deprived.

Q4. Here are some activities that need to be done to maintain good health and a clean body. One of them needs to be done once in two weeks. Which one?

- A. trimming nails
- B. washing hands
- C. eating good food
- D. getting teeth checked by the dentist

NAS LO: Guesses (properties, conditions of phenomena), estimates spatial quantities (distance, area, volume, weight etc.) and time in simple standard units and verifies using simple tools/set ups. (e.g. floating/sinking/mixing/evaporation /germination /spoilage /breathing /taste)

Q5. Sahiti looked at the clock on her wall and saw the time as shown.



What additional information does she need to know to tell the time correctly?

- A. whether it is summer or winter
- B. whether it is morning or evening
- C. whether the place where she stays is in the north or the south of the country
- D. No additional information is needed. Looking at the clock is enough.

NAS/ SEAS/ SLAS PRACTICE TESTS

SET -IV

Grade 9

Mathematics

NAS LO: Finds surface area and volume of cuboidal and cylindrical object.

Q1. The length, breadth and height of a cuboid are doubled. What happens to its surface area?

- A. It is doubled.
- B. It becomes four times.
- C. It becomes eight times.
- D. Nothing can be said without knowing the dimensions of the cuboid.

NAS LO: Adds/subtracts algebraic expressions.

Q2. Which of the following is the same as the equation $x + 5y = 4x - 3y$?

- A. $3x = 2y$ B. $3x = 8y$ C. $5x = 2y$ D. $6x = y$

The areas shaded in the chart below represent the fraction of each constituent of air.

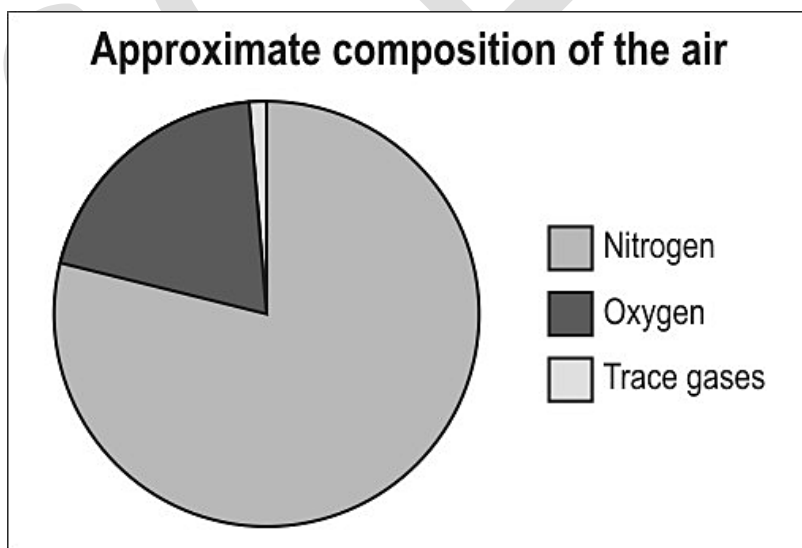

Study the chart and answer questions that follow.

NAS LO: Draws and interprets bar charts and pie charts.

Q3. Based on the chart, if the amount of oxygen in the air increased, the fraction of which of these gases in the air will change?

- A. only oxygen
- B. only oxygen and nitrogen
- C. only oxygen and trace gases
- D. all - oxygen, nitrogen and trace gases

NAS LO: Draws and interprets bar charts and pie charts.

Q4. Based on the chart, approximately what fraction of the air is oxygen?

- A. $\frac{1}{5}$
- B. $\frac{1}{4}$
- C. $\frac{1}{3}$
- D. $\frac{1}{2}$

NAS LO: Solves problems related to conversion of percentages to fractions and decimals to vice-versa.

**Q5. Usha got a 45% discount when she bought a new jacket.
Which of the following is NOT equivalent to 45%?**

- A. $\frac{9}{20}$
- B. $\frac{4}{5}$
- C. 0.45
- D. $\frac{45}{100}$

Telugu

ఒక శ్లోకం విలువ లక్ష బంగారు మొహరీలు

భోజ రాజు యొక్క ఆస్థానం ప్రతిభావంతులైన పండితులతో శోభిల్లుతూ ఉండేది. భోజ రాజు మరియు మహాకవి కాళదాసు మంచి స్నేహితులు. మహాకవి కాళదాసు ఆస్థానంలో లేకపోతే భోజ రాజుకు ఏమీ ఉసుపోయేది కాదు. ఒకసారి ఏం అయ్యిందంటే, మహాకవి కాళదాసుకు, భోజ రాజుకు మధ్య మనఃస్పర్ధలు వచ్చాయి. దీనితో కాళదాసు చాలా కలత చెంది, రాజధానిని వదిలి వేరే ప్రాంతానికి వెళ్ళిపోయాడు.

కాళదాసు లేకుండా భోజ రాజు కొన్ని రోజులు బాగానే గడిపాడు. కొన్ని రోజుల తరువాత అతని గైర్పాజరును రాజు భరించలేకపోయాడు. మిగిలిన పండితులు కాళదాసంత తెలివైన వారు కాదు. కాళదాసు ఎక్కడ ఉన్నా వెతికి తీసుకురమ్మని భోజ రాజు సేవకులను ఆజ్ఞాపించాడు.

సేవకులు కాళదాసు కోసం గ్రామ, గ్రామాన్ని వెతికారు, కానీ వారికి కాళదాసు జాడ తెలియలేదు. భోజ రాజు, కాళదాసు పండితుని జాడ కనుక్కోవడానికి ఒక ఉపాయం ఆలోచించాడు. తన రాజ్యంలో ఎవరైతే ఒక కొత్త కవిత చెబుతారో వారికి ఒక లక్ష బంగారు మొహరీలు బహుమతిగా ఇస్తామని చాటింపు వేయించాడు. కాళదాసు కవి యొక్క కవితలు ఇతరుల కవితల కంటే భిన్నంగా ఉంటాయని, ఆ విధంగా కాళదాసును గుర్తించవచ్చని భోజ రాజు విశ్వసించాడు. మంచి కవితలను పరీక్షించడానికి, జ్ఞాపక శక్తి బాగా ఉన్న ముగ్గురు పండితులను భోజ రాజు నియమించాడు. లక్ష బంగారు మొహరీలు ప్రకటనను విని, దూరప్రాంతాల నుండి చాలా మంది కవులు వారి వారి కవితలను వినిపించడానికి అక్కడికి వచ్చారు. కానీ ఎవరినీ ఆ బహుమతి వరించలేదు. పండితులు ఏ కవితను విన్నా “ఈ కవిత కొత్తది కాదు?” ఈ కవిత మాకు కూడా వచ్చు అనేవారు. ఆ విధంగా ఎంతో ఆశతో అక్కడికి వచ్చిన కవులు ఎటువంటి బహుమతిని స్వీకరించకుండా వెనుతిరుగుతున్నారు.

కాళదాసు పండితుడు కూడా ఈ మాట విన్నాడు. అతనికి భోజ రాజు యొక్క ఆలోచన అర్థం అయ్యింది. అతను ఒక పేద బ్రాహ్మణుడిని అతని వద్దకు పిలిచి ఇలా అన్నాడు, “నేను నీకు ఒక కవితను చెబుతాను, దానిని నువ్వు భోజ రాజు గారి ఆస్థానంలో వినిపిస్తే, నీకు ఒక లక్ష మొహరీలు బహుమతిగా లభిస్తాయి.”

అప్పుడు, బ్రాహ్మణుడు ఇలా అన్నాడు, “పండితవర్యా! అక్కడ మంచి మంచి పండితులు కూడా బహుమతి లేకుండా వెనుకకు తిరిగి వచ్చారు. మరి ఎటువంటి చోట, నాలాంటి వారి సామర్థ్యం ఏమి ఉంటుంది?”

కాళదాసు పండితుడు నవ్వుతూ ఇలా అన్నాడు. “మీరు అక్కడికి వెళ్ళండి. మీకు తప్పకుండా బహుమతి వస్తుంది.”

భోజ రాజు, అతని ఆస్థానంలోనికి వచ్చిన బ్రాహ్మణుడిని ఇలా అడిగాడు, “బ్రాహ్మణోత్తమా! మీరు ఇప్పుడు ఎటువంటి కవితను తీసుకువచ్చారు.”

బ్రాహ్మణుడు తాళపత్రంలో వ్రాసి ఉన్న ఒక కవితను చదివి వినిపించాడు. దాని అర్థం ఏమిటంటే-

“ఓ భోజ రాజా! మీ తండ్రి ధార్మికుడు, సత్యవంతుడు అని ప్రపంచమంతటికీ తెలుసు. వారు నా నుండి తొంబై తొమ్మిది లక్షల బంగారు మొహరీలు అప్పుగా తీసుకున్నారు. మీ సభలో కూర్చున్న పండితులకు ఈ విషయం తెలిసి ఉండవచ్చును. కానీ ఈ విషయం వారికి తెలియనట్లయితే, ఈ కవిత కొత్తదనుకుని నాకు ఒక లక్ష బంగారు మొహరీలు బహుమతిగా ఇవ్వండి.”

ఈ కవితను విని ఆ ముగ్గురు పండితులు మూగబోయారు. ఈ కవిత ముందే తెలుసు అని చెబితే, ఆ తొంబై తొమ్మిది లక్షల బంగారు మొహరాలు ఇవ్వాలి వస్తుంది.

తెలివిగా వ్రాసిన ఆ కవితను విని రాజు చాలా సంతోషించాడు. ఈ కవితను, ఈ బ్రాహ్మణుడు రచించి ఉండడు అని మహారాజు అనుకున్నాడు. ఈ రచన తెలివైన పండితుడు కాళదాసుని అయి ఉంటుందని నిర్ణయించుకున్నాడు. ఎందుకంటే, మరొక వ్యక్తి ఇటువంటి రచనను చేయలేరు.

భోజ రాజు బ్రాహ్మణుడితో ఇలా అన్నాడు, “బ్రాహ్మణోత్తమా! నేను ప్రకటించినట్లు మీకు ఒక లక్ష బంగారు మొహరీలు బహుమతిగా ఇస్తాను. కానీ, ఈ కవితను మీరు రచించలేదు. ఈ కవితను ఎవరు రచించారో నిజం చెప్పండి.” బ్రాహ్మణుడు నిజం వెల్లడించాడు.

భోజ రాజు ఒక లక్ష బంగారు మొహరీలను బ్రాహ్మణుడికి బహుమతిగా ఇచ్చాడు. కాళదాసును తీసుకురావడానికి బ్రాహ్మణుడు చెప్పిన చోటుకు భోజ రాజు స్వయంగా వెళ్ళాడు. ఇద్దరూ ఆనందంగా కౌగిలించుకున్నారు. భోజ రాజు సభకు కాళదాసు పండితుడు తిరిగి వచ్చాడు. అతని రాకతో భోజ రాజు ఆస్థానం మరలా వికసించింది.

NAS LO: Read textual/non-textual materials with comprehension and identifies the details, characters, main idea and sequence of ideas and events while reading.

Q1. కాళదాసు జాడ తెలుసుకోవడానికి రాజు ఏమని ప్రకటించాడు?

- A. ఎవరైతే కాళదాసు జాడను కనుగొన్నట్లయితే, వారికి లక్ష బంగారు నాణేలు ఇవ్వబడతాయి.
- B. ఎవరైనా కొత్త కవి యొక్క జాడను కనుగొన్నట్లయితే, వారికి లక్ష బంగారు నాణేలు ఇవ్వబడతాయి.
- C. ఎవరైతే తనకు కొత్త కవితను వినిపిస్తారో, వారికి లక్ష బంగారు నాణేలు ఇవ్వబడతాయి.

NAS LO: Read textual/non-textual materials with comprehension and identifies the details, characters, main idea and sequence of ideas and events while reading.

Q2. కాళదాసు జాడను భోజరాజు ఏ విధంగా తెలుసుకున్నాడు?

- A. కొత్త కవితల పోటీ ద్వారా
- B. కొత్త నాటకాల పోటీ ద్వారా
- C. కొత్త కథల పోటీ ద్వారా
- D. కొత్త ప్రసంగాల పోటీ ద్వారా

NAS LO: Read textual/non-textual materials with comprehension and identifies the details, characters, main idea and sequence of ideas and events while reading.

Q3. బ్రాహ్మణుని కవిత విని పండితులు మూగబోయారు. 'మూగబోవటం' అంటే అర్థం ఏమిటి?

- A. భోజనం ఆగిపోయింది
- B. మాట్లాడటం ఆపేయడం
- C. అరవడం ఆపేయడం
- D. పాడటం ఆపేయడం

NAS LO: Read textual/non-textual materials with comprehension and identifies the details, characters, main idea and sequence of ideas and events while reading.

Q4. బ్రాహ్మణునికి బంగారు నాణాలను ఏ రూపంలో ఇచ్చారు?

- A. కట్నం రూపంలో
- B. బహుమతి రూపంలో
- C. దానం రూపంలో
- D. వేతనాల రూపంలో

NAS LO: Read textual/non-textual materials with comprehension and identifies the details, characters, main idea and sequence of ideas and events while reading.

Q5. అటువంటి ముగ్గురు పండితులకు జ్ఞాపక శక్తి మెండుగా ఉంది. ఇక్కడ 'జ్ఞాపక శక్తి' అనే పదానికి అర్థం ఏమిటి?

- A. తెలియకపోవడం
- B. దేనినైనా గుర్తుంచుకునే శక్తి
- C. శక్తివంతమైన
- D. తెలివైన

Science

NAS LO: Explains processes and phenomenon.

Q1. Potatoes are being heated in a container of water. Given below are two of the processes that occur.

Process P - the container is heated

Process Q - the potatoes are boiled

Which of these correctly lists the type of change taking place during the two processes?

Option	Process P	Process Q
A	Physical	Physical
B	Chemical	Physical
C	Chemical	Chemical
D	Physical	Chemical

NAS LO: Conducts simple investigations to seek answers to queries

Q2. A solid Block P floats in water as shown in Figure 1. It is then cut into two pieces of unequal sizes as shown in Figure 2.

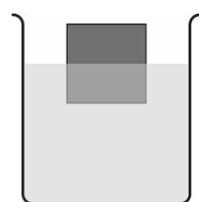

Figure 1

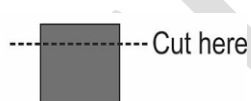
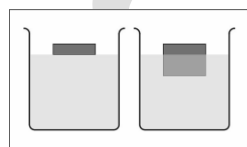
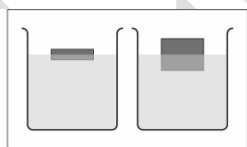

Figure 2

Which of these shows how the cut pieces will look when put in water?



A



B

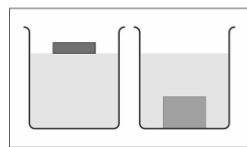

C

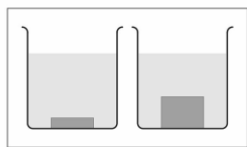

D

NAS LO: Applies learning of scientific concepts in day-to-day life

Q3. All the cells in the electric circuit shown below are identical. Closing one of the four switches shown makes the bulb glow the BRIGHTEST. Which one?

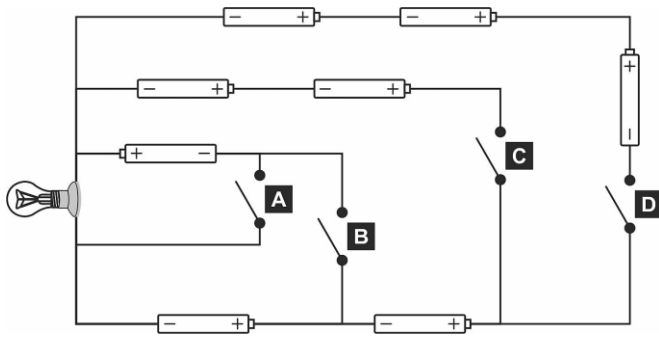

NAS LO: Conducts simple investigations to seek answers to queries

Q4. A bucket filled with some water is hanging in a train. Figure 1 shows how the bucket looks when the train is stationary on level ground.

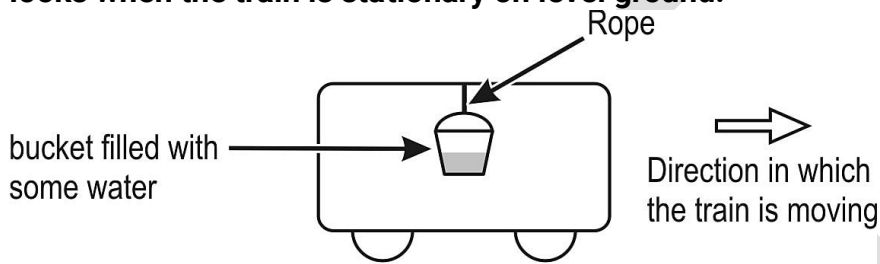
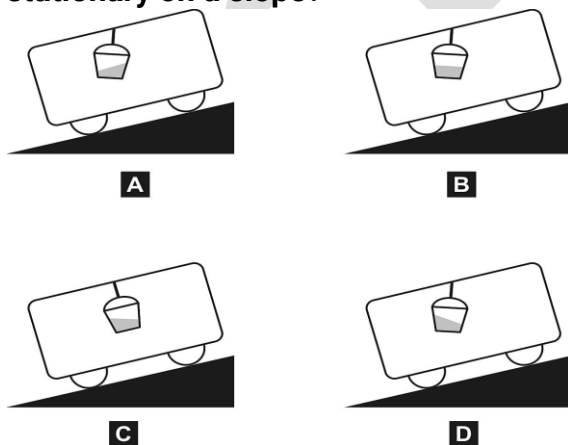

Figure 1

Which of the following correctly shows how the bucket with water will look when the train is stationary on a slope?



NAS LO: Applies learning of scientific concepts in day- to-day life

Q5. Mercury is a metal used in thermometers.

Which property makes mercury, and not other metals, suitable for use in thermometers?

- A. its high lustre
- B. its low melting point
- C. its resistance to rusting
- D. its electrical conductivity

SCERT AP

Social Science

NAS LO: Draws interrelationship between types of farming and development in different regions of the world.

Q1. The image shown here represents farming in Suru Valley, Ladakh. Farming in this harsh environment is made possible due to the exploitation of a local resource. Identify it.



- A. canal water drawn from the major river systems of North India
- B. monsoon rain that brings heavy rain for three months of a year
- C. melting of mountain glaciers during afternoon and evening hours
- D. the presence of a large number of oases in the terrain of Ladakh

NAS LO: Explains the functioning of media with appropriate examples from newspapers

Q2. Which of the following is an example of censorship?

- A. national newspapers ignoring local and ordinary issues
- B. governments concealing military bases and power plants on maps
- C. politicians arguing that their point of view did not get enough media coverage
- D. local authorities installing cameras in cybercafés to monitor computer screens

NAS LO: Identifies latitudes and longitudes, e.g., poles, equator, tropics, States/UTs of India and other neighboring countries on globe and the world map

Q3. The following question is based on this map of the Roman Empire.

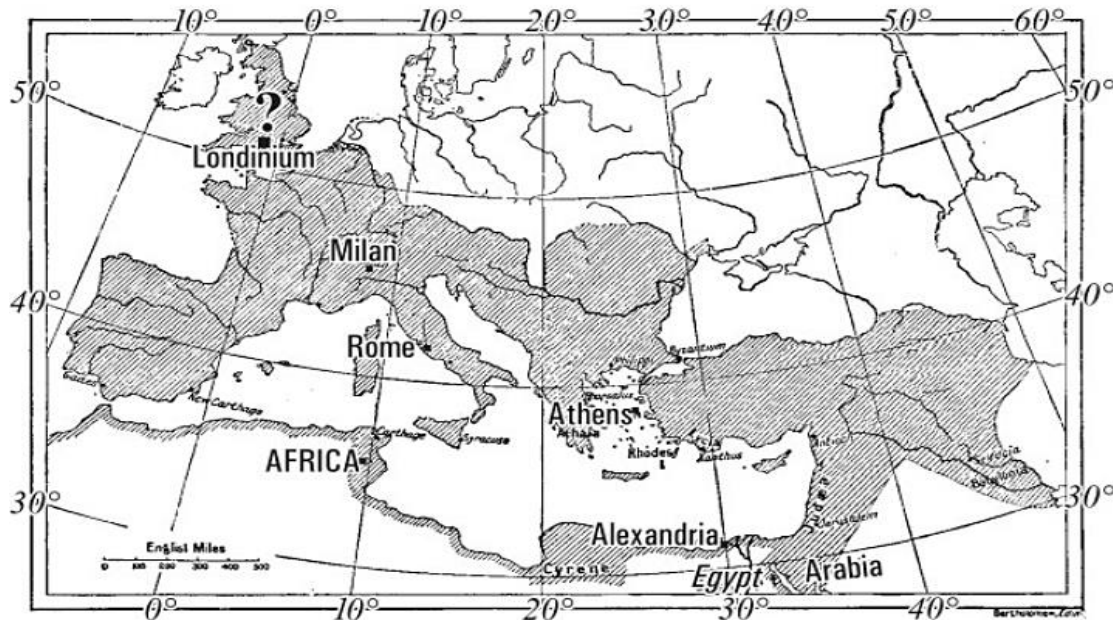

Based only on this map, you can find out _____.

- A. the political boundaries of the modern day country of Israel
- B. the approximate latitude and longitude of Alexandria
- C. the altitude (height) of Jerusalem above sea level
- D. trade routes that led to Rome

NAS LO: Analyses the issues related to caste, women, widow remarriage, child marriage, social reforms and the laws and policies of colonial administration towards these issues

Q4. The following question is based on a historical personality.

One of the following people had established the observance of eleven vows. This was meant to be a guide for the "inmates" of the ashram and a part of his life and message.

These eleven vows were: truth, non-violence, celibacy, control of palate, non-stealing, non-possession, swadeshi, fearlessness, removal of untouchability, equality of religions and physical labour.

Most of these vows had deep connection with _____.

- A. social reforms in India
- B. the spread of Indian culture overseas
- C. combining all religions into one religion
- D. the revival of Vedic customs and tradition

NAS LO: Applies the knowledge of the Fundamental Rights to find out about their violation, protection and promotion in a given situation

Q5. Some fundamental rights apply only to citizens of India, while some rights apply to persons of any nationality on Indian soil.

Which of the following is a fundamental right that is likely to apply ONLY to citizens of India?

- A. equality before law
- B. the right to freedom and liberty
- C. prohibition of forced labour in factories
- D. equality of opportunity in matters of public employment

SCERT AP

NAS/ SEAS/ SLAS PRACTICE TESTS

SET -V

Grade 3

Mathematics

NAS LO: Compares numbers up to 999 based on their place values.

Q1. Which of these is the LARGEST number?

A. 918

B. 189

C. 981

D. 891

NAS LO: Explains the meaning of division facts by equal grouping/sharing and finds it by repeated subtraction.

Q2. Gunjan bought some packets of toffees.

Each packet had 2 toffees as shown in the picture below.



She has a total of 10 toffees. How many packets of toffees did she buy?

A. 2

B. 5

C. 12

D. 20

NAS LO: Estimates and measures length and distance using standard units like centimeters or meters & identifies relationships.

Q3. The length of the pen shown below is:



A. 8 cm

B. 9 cm

C. 16 cm

D. 8 m

NAS LO: Analyses and applies an appropriate number operation in the situation/ context.

Q4. Sheela and her friends went to the zoo. Each of them had to pay Rs 5 to enter the zoo.

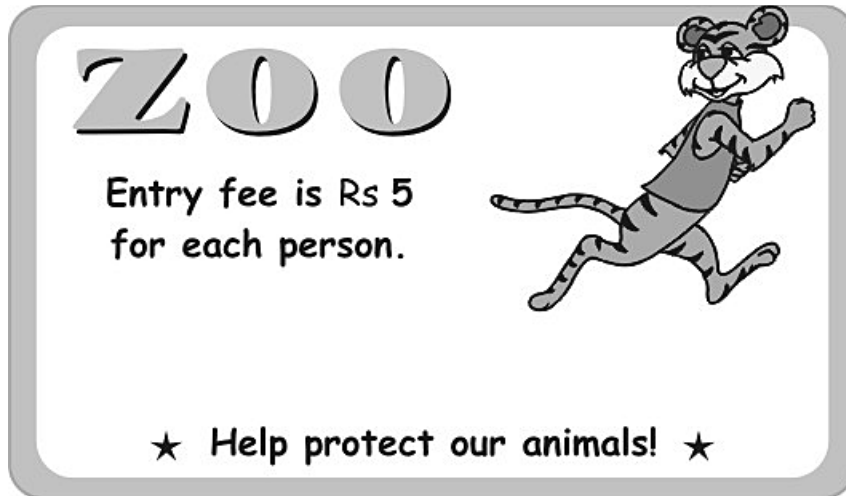

They paid Rs 40 in all. How many people went to the zoo?

A. 200

B. 40

C. 8

D. 5

NAS LO: Estimates and measures length and distance using standard units like centimeters or meters & identifies relationships.

Q5. Ekta bought a ribbon as shown here.

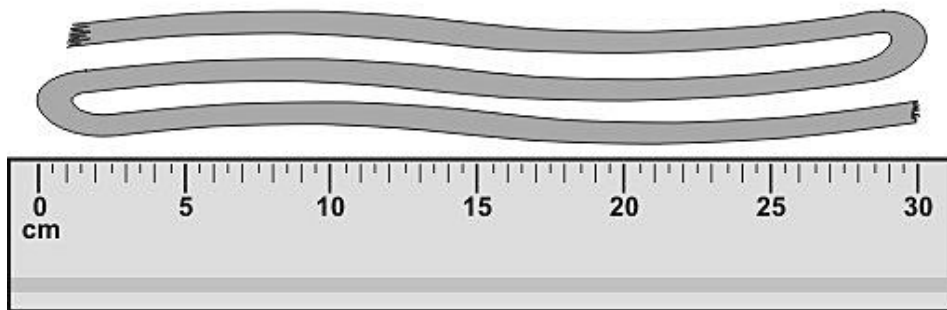

The ribbon is around?

A. 10 cm

B. 30 cm

C. 90 cm

D. Can't say

Telugu

చిలిపి కృష్ణుడు

ఒకసారి, యశోద కృష్ణుడిని ఒడిలో కూర్చోబెట్టుకొని ముద్దుముద్దుగా మాట్లాడుతున్నది. కృష్ణుడు ఒక కొంటెపని

చెయ్యాలని తలచాడు. తల్లి కొడుకు సంతోషంగా ఉన్నారు.

కృష్ణుడు : అమ్మా, ఒక విషయం చెప్పనా ?

యశోద : చెప్పు నాయనా! ఇందులో అడగడానికి ఏముంది? త్వరగా ఆ మాట ఏమిటో చెప్పు.

కృష్ణుడు : అమ్మా, నాకు ఒక గీన్నె కావాలి, ఇస్తావా!

యశోద : (నవ్వుతూ) అరె బాబూ, నీకు గీన్నెతో పనేమిటి?

కృష్ణుడు : అమ్మా, నేను దానిలో పాలు త్రాగుతాను.

యశోద : నాయనా, నీవు పాలు తాగేసావు, మిగిలిన పాలను పెరుగు చేశాను. ఇప్పుడు దాని నుండి వచ్చే వెన్నను నేను నీకు తినిపిస్తాను.

కృష్ణుడు : అమ్మా నేను పాలు అడుగుతుంటే, నువ్వేమో వెన్న గురించి మాట్లాడుతున్నావా? వెన్న నాకొద్దు.. వెంటనే చెప్పు, పాలు ఎప్పుడు ఇస్తావు?

యశోద : (బడ్డను మబ్బుపెడతాను) సాయంత్రం కానివ్వు. చీకటి పడనివ్వు. ఆవులు గడ్డిమేసి ఇంటికి రానివ్వు, అప్పుడు నేను నీకు పాలు ఇస్తాను.

ఇప్పుడు ఆవులు అరణ్యంలో పచ్చిక బయళ్లకు మేత కోసం వెళ్లాయి, అవి తిరిగి వచ్చాక పాలు పితికి నీకు ఇస్తాను.

కృష్ణుడు : అమ్మా, సాయంత్రం ఎప్పుడవుతుంది మరియు చీకటి ఎప్పుడు వడుతుంది?

యశోద : చీకటి పడితే, ఏమీ కనిపించదు. ఇంకా కొంచెం సేపట్లో సాయంత్రం అవుతుంది.

వెంటనే కృష్ణుడు కళ్ళుమూసుకొని నవ్వుతూ ఇలా అన్నాడు" అమ్మా నాకు ఏమీ కనిపించడం లేదు. ఇప్పుడు చీకటి పడింది, సాయంత్రం అయింది.

నువ్వే చెప్పావు కదా సాయంత్రం అయితే పాలు ఇస్తానని."

కృష్ణుడు తల్లి చీరను లాగుతూ పాల కోసం అడుగుతూ ఉన్నాడు.

యశోద అతని కళ్ళు తెరవమని చెప్పింది, కానీ అల్లరి కృష్ణుడు ఆమె మాట వినలేదు. చివరిగా యశోద పక్క ఇంటిలో నుండి పెద్ద పాత్రతో పాలు

తెచ్చి, చిలిపి కృష్ణుడికి ఇచ్చింది. కృష్ణుడు చాల సంతోషించాడు. యశోద కూడా చాలా సంతోషించింది.

NAS LO: Reads small texts with comprehension i.e., identifies main ideas, details, sequence and draws conclusions.

Q1. కృష్ణుడు ఎక్కడ కూర్చున్నాడు?

- A. ఆవు దగ్గర
- B. యశోద ఒడిలో
- C. పక్కంటి ఆవిడ ఒడిలో

NAS LO: Reads small texts with comprehension i.e., identifies main ideas, details, sequence and draws conclusions.

Q2. కృష్ణుడు ఎవరితో మాట్లాడుతున్నాడు?

- A. అమ్మతో
- B. ఆవుతో
- C. పక్కింటి వారితో

NAS LO: Reads small texts with comprehension i.e., identifies main ideas, details, sequence and draws conclusions.

Q3. కృష్ణుడు అమ్మను ఏమి అడిగాడు?

- A. వెన్న
- B. పాలు
- C. పెరుగు

NAS LO: Reads small texts with comprehension i.e., identifies main ideas, details, sequence and draws conclusions.

Q4. కృష్ణుడు గిన్నెలో ఏమి తాగాలని అనుకోంటున్నాడు?

- A. నీళ్లు
- B. పాలు
- C. మజ్జిగ

NAS LO: Reads small texts with comprehension i.e., identifies main ideas, details, sequence and draws conclusions.

Q5. ఆవులు గడ్డి మేయడానికి ఎక్కడికి వెళ్లాయి?

- A. పాలాల్లోకి
- B. మైదానంలోకి
- C. అడవికి

Environmental Science

NAS LO: Describes need of food for people of different age groups, animals/birds, availability of food and water and use of water at home and surroundings.

Q1. Which of the following fruits do we generally wash before eating?



Grapes

A

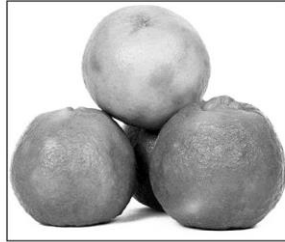

Orange

B



Banana

C



Custard apple

D

NAS LO: Records observations, experiences, information on objects/activities/places visited in different ways and predicts patterns

Q2. Simone wanted to find out if thicker candles burn for a longer time than thinner ones. Which pair of candles should she use to find this out?

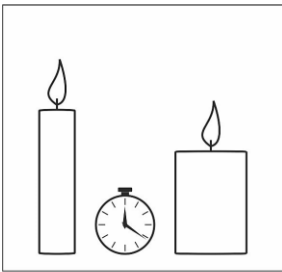

A

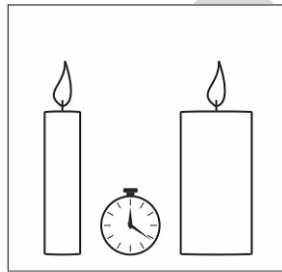

B

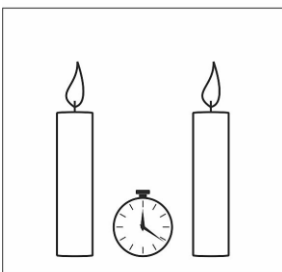

C

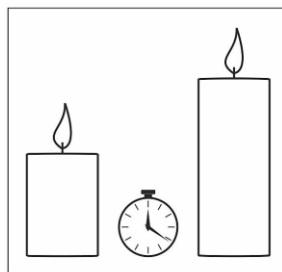

D

NAS LO: Records observations, experiences, information on objects/activities/places visited in different ways and predicts patterns

Q3. Ashma is standing in a room. Four different light bulbs are fitted in the room as shown in the picture. Bulbs A, C and D are on three different walls and bulb B is directly above her on the ceiling.

She puts on one bulb at a time and checks the length of her shadow.

With which bulb will her shadow be the SHORTEST?

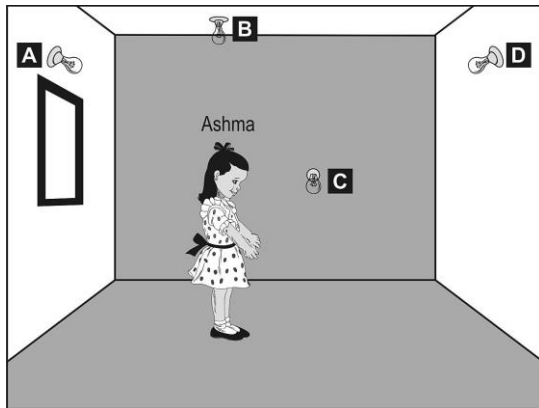

NAS LO: Groups objects, birds, animals, features, activities according to differences/similarities using different senses. (e.g. appearance/place of living/ food/ movement/ likes - dislikes/ any other features)

Q4. Parts of plants have been grouped by placing them in different baskets as shown below.

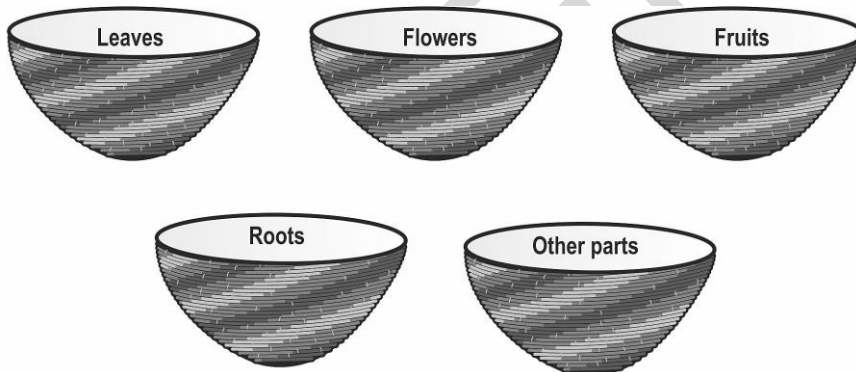

Where would you place 'cabbage'?

- A. in the Leaves basket
- B. in the Flowers basket
- C. in the Fruits basket
- D. in the Roots basket

NAS LO: Describes need of food for people of different age groups, animals/birds, availability of food and water and use of water at home and surroundings.

Q5. Why is a sprinkler better than a hose pipe for watering grass in a lawn?



Sprinkler



Hose pipe

- A. It keeps the grass cooler.
- B. It keeps the grass cleaner.
- C. It makes the grass less wet.
- D. It spreads the water better on the grass.

SCERT AP

NAS/ SEAS/ SLAS PRACTICE TESTS

SET -V

Grade 6

Mathematics

NAS LO: Explores the area and perimeter of simple geometrical shapes (triangle, rectangle, square) in terms of given shape as a unit.

Q1. Shown below are 3 carpets.

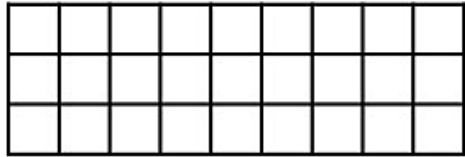

Carpet A

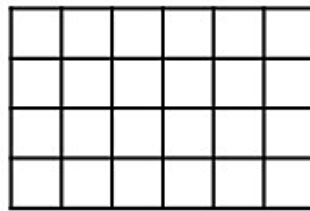

Carpet B

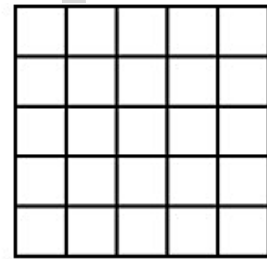

Carpet C

Which carpet is of GREATEST area?

- A. A B. B C. C D. All have the same area.

NAS LO: Classifies angles into right angle, acute angle, obtuse angle and represents the same by drawing and tracing.

Q2. Which of the following lines in the figure below are at right angles to each other?

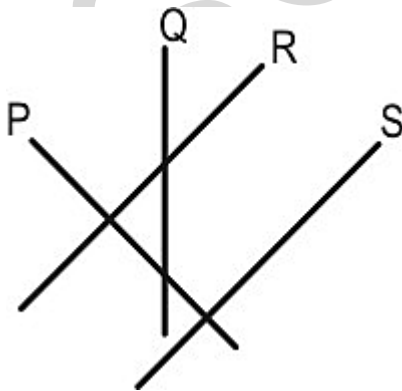

- A. P and Q B. Q and R C. R and S D. P and S

NAS LO: Converts fractions into decimals and vice versa, and compare them.

Q3. Which of the following is the same as 78 tenths?

A. 0.78

B. 7.08

C. 7.8

D. 780

NAS LO: Compares fractions and performs simple operations on fractions.

Q4. What should come in the box to make the number sentence correct?

$$\frac{8}{10} - \boxed{} = \frac{3}{10}$$

A. 5

B. 11/10

C. 11/20

D. 5/10

NAS LO: Reads and writes numbers bigger than 1000 being used in her/his surroundings.

Q5. Which of the numbers in the box are between 5350 and 6350?

5299	5403
6099	6520

A. only 6099

B. only 5299 and 6520

C. only 5403 and 6099

D. all - 5299, 5403, 6099 and 6520

Grade 5 Telugu

అంధ విశ్వాసం

రాఘవకుమార్ బస్సు దిగాడు. రాజ్ పూర్ గ్రామంలో ప్రాథమిక విద్య అధ్యాపకుడిగా ఆ రోజు నుండే విధులకు హాజరుకానున్నాడు. రాజ్ పూర్ గ్రామం, తాను బస్సు దిగిన రహదారి నుండి సుమారు ఒకటిన్నర కిలోమీటర్ దూరంలో ఉంది. తాను బోధించబోయే పాఠశాల ఏ విధంగా ఉంటుందో అని ఆలోచిస్తూ ఆ కాలిబాటన నడుస్తూ ఉన్నాడు. కొంత దూరం నడవగానే ఆ బాట పక్కన ఒక పశువుల కాపరి రాఘవకుమార్ ను చూడగానే అతని దగ్గరకు వచ్చి "ఎవరు మీరు? ఎక్కడికి వెళుతున్నారు?" అని అడిగాడు. రాఘవకుమార్ తాను ఎవరో వివరించి గ్రామానికి దగ్గరి దారేదో చూపమన్నాడు. పశువుల కాపరి, గ్రామానికి ఎలా వెళ్ళాలో వివరిస్తూ మాస్టారు, నేను చెప్పిన మార్గంలో మీకొక చెరువు తారసపడుతుంది. ఆ చెరువు పక్కన ఒక మర్రి చెట్టు ఉంది. ఆ పక్కనుండి వెళ్ళేముందు ఏమి మాట్లాడకుండా జాగ్రత్తగా వెళ్ళండి అని సూచించాడు.

పశువుల కాపరి అలా ఎందుకు అన్నాడో రాఘవకుమార్ కు అర్థం కాలేదు. దారిచూపినందుకు కృతజ్ఞతలు తెలిపి ముందుకు కదిలాడు. కొంత సేపటికి రాజ్ పూర్ గ్రామాన్ని చేరుకున్నాడు. గ్రామం చాలా సుందరంగా కనిపించింది. అక్కడి వాతావరణం గమనిస్తే అక్కడ నివసించే వారంతా పశువుల కాపరులని రాఘవకుమార్ కు అర్థమైంది. అతడికి గ్రామం చాలా బాగా నచ్చింది. అక్కడి గ్రామపెద్దలతో, ప్రజలతో తాను ఎవరన్నది చెప్పి వారందరినీ పరిచయం చేసుకొన్నాడు. ఆ రోజు నుండి పాఠశాలలో పిల్లలకు పాఠాలు చెబుతున్న ఒక విషయం మాత్రం అతనికి పదే పదే గుర్తుకు వస్తుంది. అదేమిటంటే పశువుల కాపరి తనతో చెప్పిన మర్రి చెట్టు సంగతి.

ఒకరోజు, ఏడవ తరగతి విద్యార్థులైన జనక్ మరియు మయాంక్ లను పిలిచి మర్రిచెట్టు సంగతి ఏమిటి అని ప్రశ్నించాడు. జనక్ ఆ ప్రశ్నకు సమాధానం ఇస్తూ మాస్టారు, చాలాకాలం క్రితం అక్కడ ఏదో అనర్థం జరిగిందని మా తాత చెబుతూ ఉండేవాడు. అప్పటి నుండి ఆ చెట్టు వద్దకు భూతాలు వచ్చి చేరాయని చెబుతూ అక్కడికి వెళ్ళవద్దని చెబుతుంటాడు.

జనక్ చెప్పిన మర్రి చెట్టు వివరణ రాఘవకుమార్ ను అనేక రోజుల పాటు ఆలోచింపజేసింది. చివరకు ఒక నిర్ణయానికి వచ్చి అతడు ఆ గ్రామ సర్పంచ్ ను కలిసి తన మనసులోని మాటను చెప్పాడు. మర్రి చెట్టు విషయంలో గ్రామస్తులు చూపించే వైఖరి ఒట్టి మూఢ విశ్వాసం మాత్రమే. ఆ మర్రి చెట్టు పై ఏ భూతాలు లేవు. పక్షులు ఎగరడమో లేక గాలి వీచడమో జరిగి ఆకులు గలగలలాడితే, ఆ శబ్దాన్ని మీరు భూతమని భావిస్తున్నారు.

మనం అంతా కలిసి ఒకరోజు రాత్రంతా ఆ చెట్టు వద్ద గడుపుదాం. విషయమేమిటి మీకు బోధపడుతుంది.

దానికి సర్పంచ్ సరేనని ఒప్పుకున్నాడు. ఒక నిర్దిష్టమైన రోజున సాయంకాలం వేళ రాఘవకుమార్ మరియు సర్పంచ్ మర్రి చెట్టు వద్దకు చేరుకున్నారు. వారిని చూసి గ్రామంలోని నలుగురైదుగురు వారికి జతకలిసారు. జనక్ మరియు మయాంక్ కూడా ధైర్యం

కూడగట్టుగొని అక్కడికి వచ్చారు. రాత్రయ్యింది. గాలి వీచి శబ్దం వచ్చినప్పుడల్లా అక్కడున్న గ్రామస్తులు భయంతో వణికిపోసాగారు. రాఘవకుమార్ వారిని భయపడవద్దని ధైర్యపు మాటలు చెబుతూ వచ్చాడు. ఏ విధమైన అనుచిత ఘటన జరగకపోవడంతో వారితో ఉన్న గ్రామస్తులు సంతోషించారు. రాత్రి గడిచి తెల్లవారింది. అప్పటికప్పుడే ఈ విషయం ఊరంతా పాకింది. గ్రామ ప్రజలంతా మర్రి చెట్టు వద్దకు చేరుకున్నారు. రాఘవకుమార్ వారిని ఉద్దేశించి మాట్లాడుతూ జరిగిన విషయమంతా వారికి వివరిస్తాడు. ఈ విధమైన అంధవిశ్వాసాలను మానుకోవాలని వారికి సూచిస్తాడు. ధైర్యసాహసాలు ప్రదర్శించిన జనక్ మరియు మయాంక్ లను ప్రజలు ఎంతో మెచ్చుకొని వారిలా ఉంటామని సంకల్పించుకున్నారు. మూఢ నమ్మకాలకు వ్యతిరేకంగా తమను చైతన్యవంతులను చేసిన రాఘవకుమార్ కు గ్రామస్తులు కృతజ్ఞతలు తెలుపుకున్నారు. విద్యాసముపార్జనే అంధ విశ్వాసాల నుండి మనుషులను విముక్తి చేస్తుందని అందులో విద్యాబోధన చేస్తున్న తానూ ఒక పాత్ర అయినందుకు సంతోషించాడు రాఘవకుమార్.

NAS LO: Reads text with comprehension, locates details and sequence of events.

Q1. తరగతి లో ఉపాధ్యాయుడు రాగానే ఎలా పరిచయం చేసుకున్నారు? 'పరిచయం' అనే పదానికి అర్థం చెప్పండి.

- A. పాఠం రాయమని చెప్పడం
- B. తన గురించి తాను వివరించుకోవడం
- C. దండించడం

NAS LO: Reads text with comprehension, locates details and sequence of events.

Q2. రాజ్ పూర్ గ్రామంలో ఎవరు నివసించేవారు?

- A. మార్వాడీలు
- B. కమ్మరులు
- C. పశువుల కాపరులు

NAS LO: Reads text with comprehension, locates details and sequence of events.

Q3. గ్రామంలో మర్రి చెట్టు పైన ఏమి ఉంటాయని చెప్పారు?

- A. చెట్టు పైన అడవి జంతువులు ఉంటాయి
- B. చెట్టు పైన దొంగలు ఉంటారని
- C. చెట్టు పైన భూతాలు ఉంటాయని

NAS LO: Reads text with comprehension, locates details and sequence of events.

Q4. కింద ఇచ్చిన అసంపూర్ణ వాక్యాన్ని పూర్తి చేయండి.

గాలి వీచి శబ్దం వచ్చినప్పుడల్లా అక్కడున్న గ్రామస్తులు_____.

- A. తన పైన అభిమానము కలిగి ఉండడం
- B. తన అవమానాన్ని సహించడం
- D. సంతోషకరమైన జీవితం గడపడం

NAS LO: Reads text with comprehension, locates details and sequence of events.

Q5. అంధవిశ్వాసాల నుంచి ప్రజలను ఎవరు కాపాడగలరు?

- A. ఉపన్యాసం
- B. వినడం
- C. విద్య
- D. రాఘవ

Environmental Science

NAS LO: Groups objects, materials, activities for features/properties such as shape, taste, colour, texture, sound, traits etc.

Q1. Shown below are the marks made by a bird on a tree trunk.

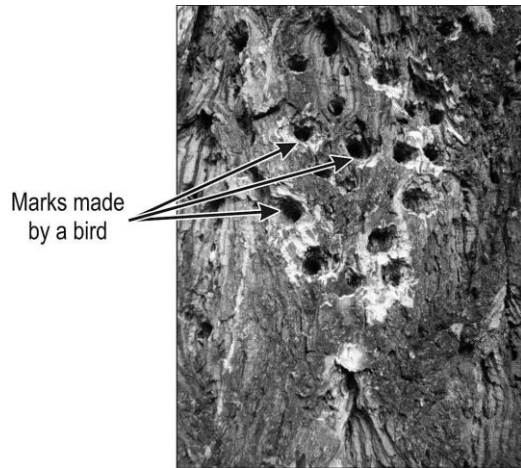

Which of the following birds is it likely to be?



A

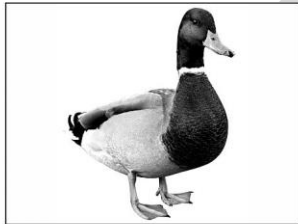

B



C



D

NAS LO: Records observations/experiences/information in an organised manner (e.g. in tables/ sketches/ bar graphs/ pie charts) and predicts patterns in activities/phenomena (e.g. floating, sinking, mixing, evaporation, germination, spoilage) to establish relation between cause and effect.

Q2. Shown here is Riya's shadow at 8.30 AM.



She stood in the SAME position and checked her shadow at other times on the SAME day. Which of the following is MOST likely her shadow at 5 PM?



A



B



C



D

NAS LO: groups objects, materials, activities for features/properties such as shape, taste, colour, texture, sound, traits etc.

Q3. Here are some parts of the body.

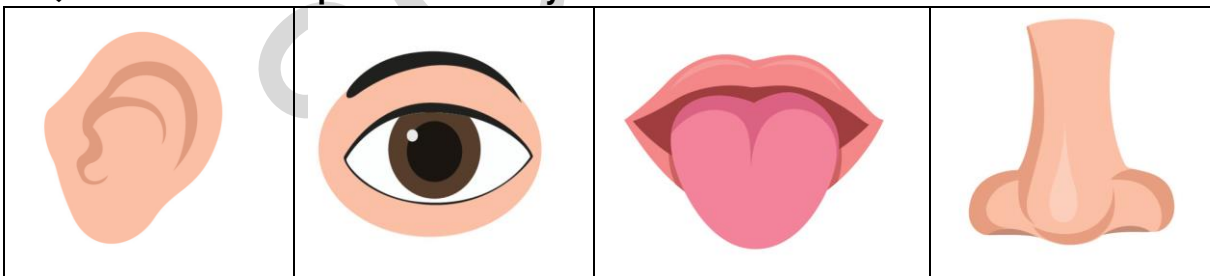

Which of the following is common to ALL the parts listed above?

- A. They help in sensing things around us.
- B. They can be seen outside the body.
- C. They help in taking in food.
- D. They are found in pairs.

NAS LO: explains the role and functions of different institutions in daily life. (Bank, Panchayat, cooperatives, police station, etc.)

Q4. In which of the following situations will the Gram Panchayat step in to resolve?

- A. over flowing drains in a village
- B. to provide aid to an earthquake hit state
- C. attack on Indian soldiers by enemy soldiers
- D. country-wide protests against a government decision

NAS LO: explains the role and functions of different institutions in daily life. (Bank, Panchayat, cooperatives, police station, etc.)

**Q5. Alia wants to send money to her grandmother in the village.
Which of the following places does she need to visit for the same?**

- A. post office
- B. ration shop
- C. railway station
- D. police station

SCERT AP

NAS/ SEAS/ SLAS PRACTICE TESTS

SET -V

Grade 9

Mathematics

NAS LO: Finds out the perimeter and area of rectangular objects in the surroundings like floor of the class room, surfaces of a chalk box etc.

Q1. What is the difference in perimeter between a square with a base of 4 cm and a circle with a diameter of 4 cm?

A. $8 - 2\pi$ cm

B. $16 - 2\pi$ cm

C. $16 - 4\pi$ cm

D. $16 - 8\pi$ cm

NAS LO: Adds/subtracts algebraic expressions.

Q2. If $a + 2b = 5$ and $c = 3$, what is the value of $a + 2(b + c)$?

A. 8

B. 11

C. 13

D. 16

NAS LO: Find surface area and volume of cuboidal and cylindrical object

Q3. A cuboidal box has dimensions 12 cm \times 16 cm \times 8 cm. How many cubes of side length 2 cm can the box hold?

A. 192

B. 384

C. 768

D. 1636

NAS LO: Solves problems related to daily life situations involving rational numbers

Q4. Doctors decide the dosage of medicine to be given to a patient, which is proportional to the body weight of the patient.

For a certain medicine, the dosage is fixed as 12 cc for 100 kg of body weight.

How many cc of this medicine should be given to a patient who weighs 175 kg?

A. 15 cc

B. 18 cc

C. 21 cc

D. 24 cc

NAS LO: Draws and interprets bar charts and pie charts

Q5. The graph below shows the number of washing machines sold in two years by different Brands.

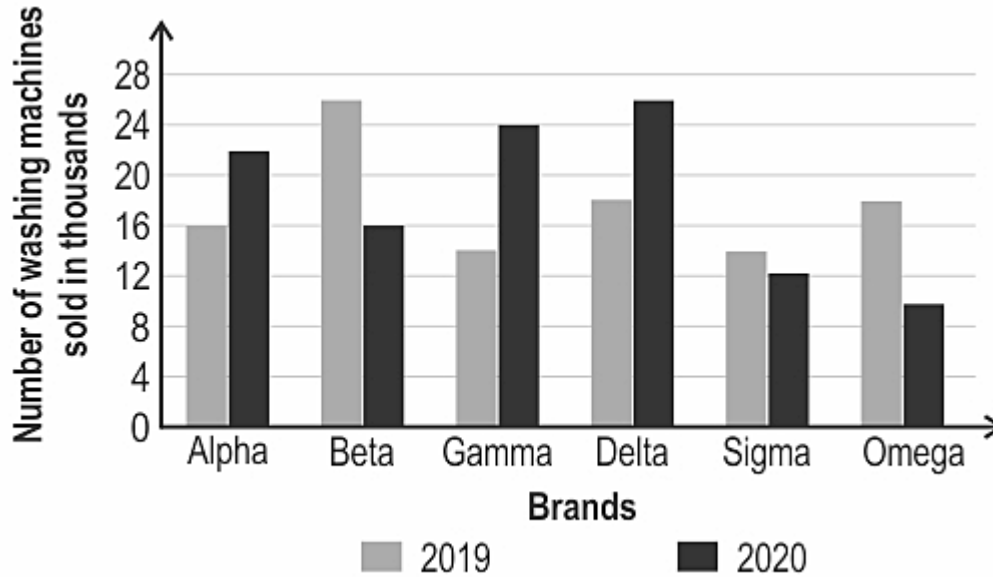

In which brand, has the sales improved the most from 2019 to 2020?

- A. Alpha B. Beta C. Gamma D. Delta**

Grade 8 Telugu

పుత్రా నీకు ధన్యవాదములు

ఒక తండ్రి తన కొడుకుకు పేదరికం మరియు సమాజంలోని వాస్తవికతను చూపించడానికి తన గ్రామానికి తీసుకెళ్లాలని అనుకున్నాడు. గ్రామంలో తిప్పడం కోసం తన కౌమార దశలోని కొడుకుని తీసుకొని, ఒక ఖరీదైన కారులో పట్టణానికి దగ్గరలోని గ్రామానికి వెళ్ళాడు.

అతను సహజ వాతావరణం మరియు ఆప్యాయపూరిత గ్రామస్థల మధ్య ఆ రోజుని గడిపాడు. గ్రామాలు మరియు గ్రామ ప్రజల పరిస్థితి నిజంగా బాగా లేదు. దేశాభివృద్ధి ఫలితాలు ఎంతగా వారికి చేరాలనుకుంటామో, అంతగా చేరడం లేదు.

రాత్రి తిరిగి వచ్చేటప్పుడు, తానెంత సంతోషంతో, సంపన్నంగా ఉన్నాడో అని కుమారుడు గ్రహించి ఉంటాడని తండ్రి అనుకున్నాడు. పేదరికం మరియు పోరాటాలతో కూడిన జీవితం ఎలా ఉంటుందో కూడ అర్థమై ఉంటుందని అనుకున్నాడు.

నగరానికి తిరిగి రాగానే, తండ్రి కొడుకును అడిగాడు, "బాబూ, నీకు గ్రామం ఎలా అనిపించింది?"

కొడుకు ఇలా అన్నాడు, "మనం వెళ్లిన ఇంట్లో ఆవులు, ఎద్దులు ఉన్నాయి. ఇక్కడ మనకు ఆవులు, ఎద్దులు లేవు. మనకు ఇక్కడ ఒకే కుక్క ఉంది.

నాన్నా, మన చుట్టూపక్కల తిరిగే ఆవులు ప్లాస్టిక్ సంచులు, చెత్తకుండీలలోని చెత్త తింటున్నాయి, మనం వెళ్లిన గ్రామాలలోని ఇళ్లలో ఆవులు ఆనందంగా పచ్చగడ్డిని తింటూ ఉన్నాయి."

కొంత సమయం తరువాత కొడుకు, "మన బంగళాలో ఒక చిన్న స్విమ్మింగ్ పూల్ ఉంది, అక్కడ చుట్టూ చెట్లు ఉన్న పెద్ద చెరువు ఉంది. ఇక్కడ నేను మాత్రమే ఈ ఈత కొలనులో స్నానం చేస్తున్నాను. కానీ, అక్కడ చాలా సరదాగా పిల్లలందరూ చెరువులో స్నానం చేస్తున్నారు. నాన్నా, మన గదిలో రాత్రిపూట వెలిగే ఒక బల్బ్ ఉన్నది. మన పడక గదిలో కప్పుకు ఇటలీ వారి సాంకేతికతతో వెలిగే నక్షత్రాలతో కూడిన రాత్రి లాంటి వెలుగులు చిమ్మే లైటింగ్ ఏర్పాటు చేశారు, తద్వారా నక్షత్రాలు మినుకు మినుకుమంటూ ఉన్నట్లుగా కనిపిస్తోంది. కానీ, వారికి సహజమైన చీకటిలో ఆకాశం, నక్షత్రాలు ఉన్నాయి. నేను ఇటువంటి దృశ్యాన్ని ఎప్పుడూ చూడలేదు. ఎంత అద్భుతమైన మరియు అందమైన దృశ్యం."

తండ్రి బాధపడ్డాడు. కానీ "బాబూ" అని సమర్థించే ప్రయత్నం చేశాడు. అప్పుడు కొడుకు, "నాన్నా, ఫామ్ హౌస్ అని మీరు ఏర్పాటు చేసింది కేవలం ఒక చిన్న భూభాగం మాత్రమే, కానీ ఆ ప్రజలకు ఒక పెద్ద పాలం ఉంది. మనము బియ్యం మరియు కారగాయలను కొంటున్నాము. కానీ, అక్కడి వారు వాటిని పండిస్తున్నారు, ఇతరులకు కూడా ఇస్తున్నారు."

కుమారుని ముఖంలో బాధ కనిపిస్తున్నది. తను ధైర్యంగా ఇలా అన్నాడు, "నాన్నా, నా స్నేహితులు వచ్చినప్పుడు, మీరు మరియు అమ్మ ఖరీదైన చాక్లెట్ లు మన ఫ్రీజ్ లో ఉన్నా కూడా ఇవ్వరు. కానీ నేడు మనము ఎవరి ఇళ్లకు వెళ్ళామో, అక్కడ అవ్వ సంచి నుండి నేరేడు పండ్లు, డబ్బాలోని లడ్లు తీసి ఇచ్చింది. నేను వద్దంటే ఆమె "బాబూ, వీటిని జేబులో ఉంచుకో. ఇంటికి తిరిగి వెళ్ళేప్పుడు తిను, మీ చెల్లికి కూడా ఇవ్వ" అని చెప్పింది. ఇలా అంటూ ఆ పిల్లవాడు జేబులో నుండి నేరేడు పండును తీసి కొద్దిగా కొరికాడు.

"నాన్నా, వారి చుట్టూ పక్కల ఎంతమంది ఇరుగు పొరుగు వారు ఉన్నారు. వారు ఇంటి ముందు నుండి వెళుతున్నప్పుడు ఒకరినొకరు 'రామ్ రామ్' అంటూ పలకరించుకొంటున్నారు. మన చుట్టూ ఉన్న బంగాళాలో ఎవరు నివసిస్తున్నారో, మనకు తెలుసా?"

కుమారుడు తండ్రికి తమలోని లోపాన్ని ఎత్తి చూపించాడు. ఈ విషయాల గురించి చర్చ తండ్రి మరియు కొడుకుల మధ్య కొనసాగింది. కొడుకు చెప్పింది మొదటిసారి విన్నాడు అతని తండ్రి. తన కుమారుడి ప్రతిస్పందన తండ్రి ఊహించ లేదు. ప్రారంభంలో, అతను కొద్దిగా సిగ్గుపడ్డాడు. కానీ, కుమారుడు ఈ విషయాన్ని ముందుకు తీసుకెళ్తున్నప్పుడు, తండ్రి తన కుమారుని అవగాహనకు సంతోష పడ్డాడు.

తండ్రి మరియు కుమారుడు నగరంలో నిర్మించిన వారి విలాసవంతమైన బంగళాకు చేరుకున్నారు. వారు కారును పార్కింగ్ చేసేటప్పుడు, కొడుకు

తండ్రిని, "నాన్నా, మీరు గ్రామంలో ఆనందించారా?" అని అడిగాడు.

తండ్రి కనురెప్పలు తడిశాయి. కొడుకు తలపై నిమురుతూ, "బాబూ, ఈ రోజు మనం ఎంత పేదవారమో నాకు చెప్పావు" అని మాత్రం అనగలిగాడు.

NAS LO: Read textual/non-textual materials with comprehension and identifies the details, characters, main idea and sequence of ideas and events while reading.

Q1. తండ్రి కళ్ళలో ఎప్పుడు నీరు కనిపించింది?

- A. అతను ఎంత సుఖవంతుడు మరియు ధనవంతుడు అని గ్రహించినప్పుడు.
- B. ఆ గ్రామంలో తండ్రికి సంతోషంగా అనిపించిందా లేదా అని కుమారుడు తండ్రిని ప్రశ్నించినప్పుడు.
- C. కొడుకు గ్రామం మురికిగా ఉందని చెప్పినప్పుడు.

NAS LO: Read textual/non-textual materials with comprehension and identifies the details, characters, main idea and sequence of ideas and events while reading.

Q2. తమ శూన్యత యొక్క నీడను తన తండ్రికి కొడుకు వివరించాడు. ఇక్కడ 'నీడ' అంటే ఏమిటి?

- A. గుర్తు
- B. చిత్రం
- C. లోపం

NAS LO: Read textual/non-textual materials with comprehension and identifies the details, characters, main idea and sequence of ideas and events while reading.

Q3. తండ్రి కొడుకును గ్రామానికి ఎందుకు తీసుకొని వెళ్ళాడు?

- A. సమాజం యొక్క వాస్తవ చిత్రాన్ని చూపించడానికి.
- B. పట్టణం యొక్క సహజ సౌందర్యం చూపించడానికి.
- C. క్రొత్త వాహనంలో తిరగడానికి.
- D. ఆ రోజు బడికి సెలవు.

NAS LO: Read textual/non-textual materials with comprehension and identifies the details, characters, main idea and sequence of ideas and events while reading.

Q4. తండ్రి తన కౌమారదశలో ఉన్న కొడుకును ఖరీదైన కారులో తీసుకొని గ్రామాన్ని చేరుకున్నాడు. ఇక్కడ 'కౌమార దశ' అంటే ఏమిటి?

- A. యువతి
- B. మూర్ఖుడు
- C. యువకుడు
- D. ఎదిగే దశ

NAS LO: Read textual/non-textual materials with comprehension and identifies the details, characters, main idea and sequence of ideas and events while reading.

Q5. తండ్రి తన కొడుకుకు ఏమి తెలియజేయాలని అనుకున్నాడు?

- A. తిరగడంలో ఎంత ఆనందం ఉంటుందో చూపించాలని అనుకున్నాడు.
- B. గ్రామం ఎంత అందంగా ఉంటుందో చూపించాలని అనుకున్నాడు.
- C. అతను ఎంత ధనవంతుడో, సుఖంగా ఉన్నాడో చూపించాలని అనుకున్నాడు.
- D. అతను ఎంత ఖరీదైన కార్ ను నడుపుతున్నాడో చూపించాలని అనుకున్నాడు.

Science

NAS LO: Applies learning of scientific concepts in day to day life.

Q1. The image below shows plastic balls attached to electric power lines. These balls are attached at equal distances along the length of the electric wires. Some of these balls are also designed to light up in the night.

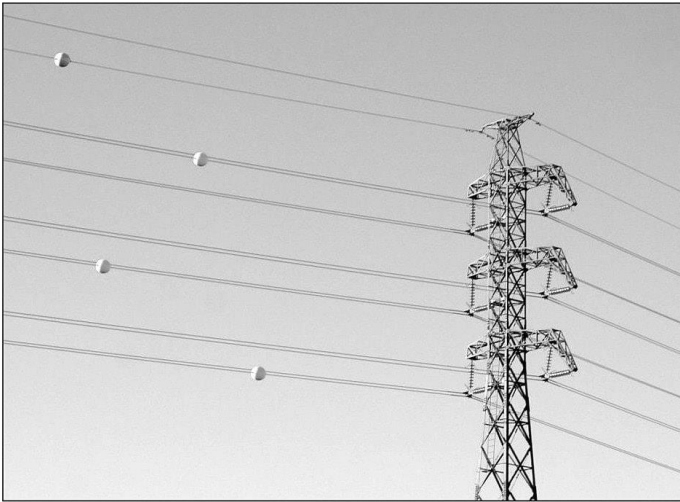

Which of these could be the purpose of these balls?

- A. to prevent birds from getting electrocuted
- B. to warn low-flying aircrafts of the power lines
- C. to prevent the power lines from getting entangled
- D. to make sure the power lines float in case of floods

NAS LO: Explains processes and phenomenon

Q2. Observe the representation of the process of food synthesis in plants.

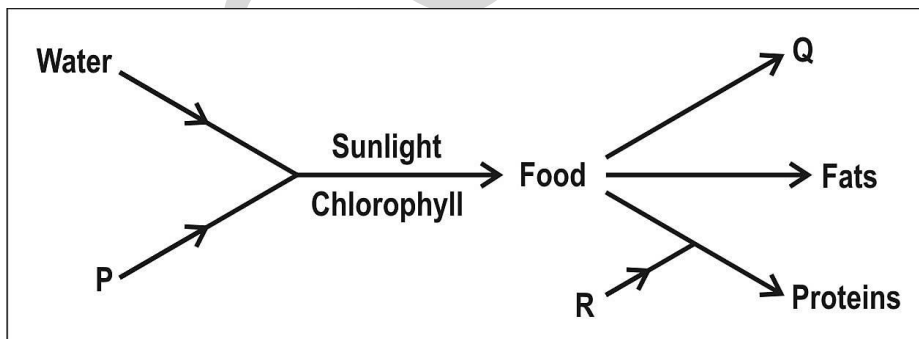

Water and a substance P produce food, which is then used to synthesise substances like 'Q', fats and proteins.

What do the letters P, Q and R represent?

Option	P	Q	R
A	Minerals	Oxygen	Starch
B	Carbon dioxide	Starch	Nitrogenous substances
C	Oxygen	Minerals	Nitrogenous substances
D	Carbon dioxide	Oxygen	Minerals

NAS LO: Measures and calculate e.g., temperature, pulse rate, speed of moving objects, time period of a simple pendulum etc.

Q3. Two cars travel the SAME distance on a straight road. The diameter of the tyres and the speeds of the cars are given in the table here.

Car	Diameter of tyre	Car speed
P	42 cm	40 km/h
Q	57 cm	55 km/h

The tyres of which car will make MORE rotations while covering the distance, and why?

- A. Car P, because its tyres are smaller.
- B. Car Q, because its tyres are bigger.
- C. Car Q, because its speed is higher.
- D. Car P, because its speed is lower.

NAS LO: Conducts simple investigations to seek answers to queries

Q4. Inzaman took a container with a hook attached to its lid and placed a ball and a string in it. He checked the weight as shown in Figure 1. He then suspended the ball with the string from the hook and checked the weight again as shown in Figure 2.

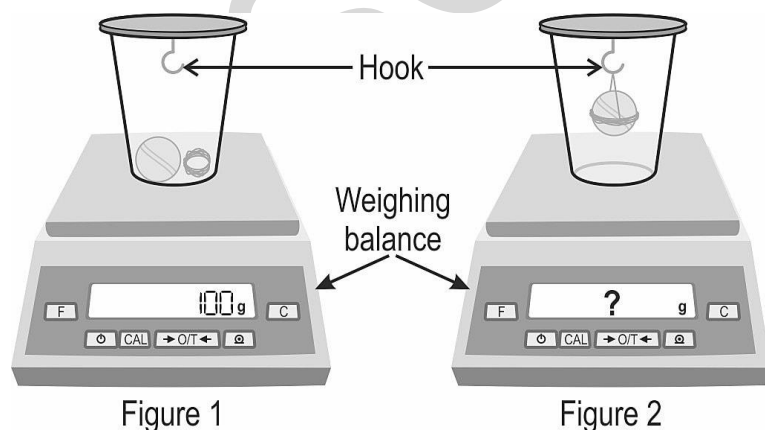

What will the weighing scale show in Figure 2?

- A. 40 g
- B. 90 g
- C. 100 g
- D. 110 g

NAS LO: Conducts simple investigations to seek answers to queries

Q5. Shown below are four scales that measure length in different units.

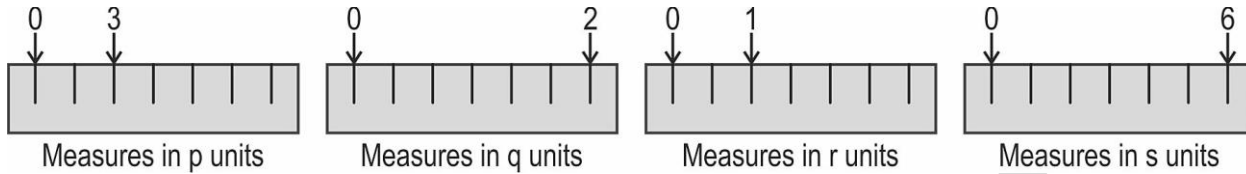

Which of the following is the greatest length?

- A. 12 p units
- B. 12 q units
- C. 12 r units
- D. 12 s units

Social Science

NAS LO: Locates important historical sites, places on an outline map of India

Q1. This is referred to as the "Golden Triangle" because of the popularity of tourist destinations. Only two of them have been named on the map.

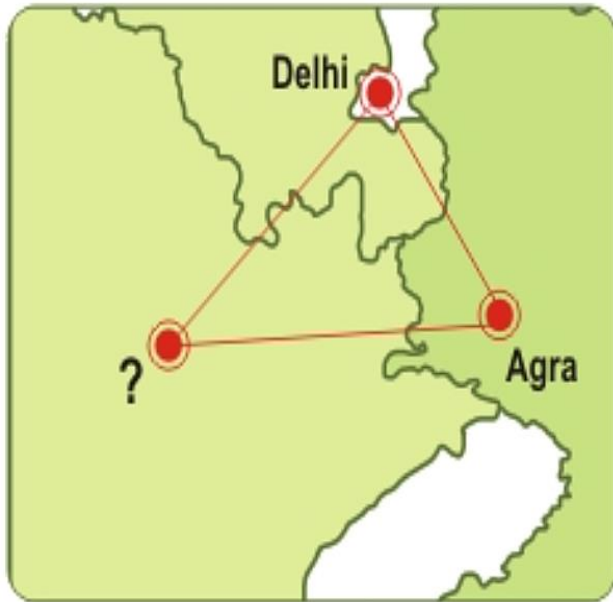

- A. Jaipur
- B. Shimla
- C. Lucknow
- D. Dehradun

NAS LO: Describes the process of making a law. (e.g. Domestic Violence Act, RTI Act, RTE Act)

Q2. The Right to Information Act (RTI) is an Act of the Parliament of India. Under RTI, any citizen may request information from a public authority. However, some public authorities do not come under this Act. There are some kinds of information that public citizens are not allowed to access since it could pose a great risk to the country.

Which of these is most likely to be information that DOES NOT come under the RTI Act?

- A. expenditure of the state government
- B. defence research and development
- C. conservation of natural resources
- D. survey and exploration of gold

NAS LO: Explains the origin, nature and spread of the revolt of 1857 and the lessons learned from it

Q3. The following question is based on this information.

In June 1858, the Times correspondent William Howard Russell arrived in the ruins of Delhi. Russell was led to a cell and saw the frail 83-year-old man shown below who was accused by the British of being one of the masterminds of the most serious armed act of resistance to Western imperialism ever to be mounted anywhere in the world.



- A. Battle of Plassey
- B. Sepoy Mutiny
- C. Vellore Revolt
- D. Siege of Calcutta

NAS LO: Justifies judicious use of natural resources

Q4. In cities and urban areas, the population density (number of people per km) is high. Which of the following is likely to be a disadvantage of high human population density?

- A. rapid and increased use of natural resources in that area
- B. cheaper and increased access to various services in that area
- C. more workers to increase the growth of the economy in that area
- D. more people to pay taxes and increase the infrastructure in that area

NAS LO: Describes the functioning of rural and urban local government bodies in sectors like health and education

Q5. In most Indian villages and cities, who is in charge of operating and maintaining the infrastructure related to water supply and sanitation?

- A. individual citizens
- B. the central government
- C. panchayats and municipalities
- D. the State Legislative Assembly

NAS/ SEAS/ SLAS PRACTICE TESTS

SET - VI

Grade 3

Mathematics

NAS LO: Compares numbers up to 999 based on their place values.

Q1. 257 is the same as

A. $2 + 5 + 7$

B. $7 + 50 + 200$

C. $200 + 5 + 70$

D. $200 + 2 + 50$

NAS LO: Explains the meaning of division facts by equal grouping/sharing and finds it by repeated subtraction.

Q2. Zia wants to distribute 8 pencils equally among 4 of her friends. How many pencils will each of her friends get?

A. 2

B. 4

C. 12

D. 32

NAS LO: Estimates and measures length and distance using standard units like centimeters or meters & identifies relationships.

Q3. Tina measures the length of her pencil using some erasers as shown. All the erasers are of the same length.



The pencil is _____ 4 erasers long.

A. equal to

B. more than

C. less than

D. (The length of the pencil can not be measured using erasers.)

NAS LO: Analyses and applies an appropriate number operation in the situation/ context.

Q4. Which of the following is equal to 76?

A. 6 more than 7

B. 4 less than 80

C. 6 less than 80

D. 7 more than 60

NAS LO: Estimates and measures length and distance using standard units like centimeters or meters & identifies relationships.

Q5. Which of the strings shown below is the LONGEST?

_____ string 1

_____ string 2

_____ string 3

A. string 1

B. string 2

C. string 3

D. (All the 3 strings are of equal length)

Telugu

చెప్పుల పెట్టె

టీనా మరియు మీనా రోజూ తాతగారి వరండాలో ఆడుకోవడానికి వెళ్ళేవారు. వారు అక్కడ బాగా ఆడుకొనేవారు, పరిగెత్తేవారు, అల్లరి చేసేవారు మరియు గంతులు వేసేవారు. అయినప్పటికీ తాతగారు వారిని ఏమీ అనేవారు కాదు.

ఒకసారి టీనా మరియు మీనా ఆడుకుంటున్నప్పుడు, వాళ్ళ దృష్టి ఒక వేలాడుతున్న పెట్టె పైన పడింది. దాని మీద 'చెప్పుల పెట్టె' అని రాసి ఉంది. ఇద్దరూ దానిని ఉయ్యాల అనుకొని దాని మీద కూర్చోబోయారు, ఆ పెట్టె తటాలున కింద పడిపోయింది. టీనా, మీనా కూడా కింద పడిపోయారు. పెద్ద శబ్దం రావడంతో తాతగారు, వాళ్ళ అమ్మ ఇంటి నుంచి బయటకి వచ్చారు. అమ్మ "జాగ్రత్త, ఇప్పటినుంచి మీరు నన్ను అడగకుండా ఏదైనా వస్తువు మీద కూర్చున్నా లేక తాకినా" అంటూ వాళ్ళని తిట్టడం మొదలుపెట్టింది.

అమ్మ తిట్లు విన్న టీనా, మీనా వెక్కిరించి ఏడుస్తున్నారు. తాతగారు వారి చేయి పట్టుకొని, "సరే, ఇక ఊరుకోండి పిల్లలు, లోపలికి వెళ్ళండి, అమ్మ చెప్పింది కూడా సరైనదే కదా, మీకు ఎక్కడైనా దెబ్బ తగిలి ఉంటే?" అంటూ లోపలికి తీసుకుని వెళ్ళారు.

తాతగారు ఇద్దరికీ ఒక్కొక్క పెన్సిల్ ఇచ్చి శాంతపరిచారు. తరవాత ఇలా అన్నారు, "ఇప్పుడు మనం ఆ చెప్పులు పెట్టెను సరిచేద్దాం. లేదంటే, చెప్పులు మరియు బూట్లను ఎక్కడ దాచి పెట్టుకుంటాం?"

టీనా మరియు మీనా ఆయనకు సహాయం చేసారు. పెట్టె మునుపటిలా తయారైంది. ఇది చూసిన టీనా, మీనా ఆనందంతో గంతులేసారు.

ఇప్పుడు, ఎవరైనా పిల్లలు ఆడుకుంటూ చెప్పులపెట్టె వైపు వెళ్ళినప్పుడల్లా, టీనా మరియు మీనా వెంటనే వాళ్ళని ఆపి, "ఎవరూ పెట్టె మీద కూర్చోవద్దు, దీనిని తాతగారు మరియు మేము సరిచే సాము" అని చెప్పేవారు.

తాతగారు మరియు అమ్మ ఈ మాట విన్నప్పుడు, వారి పిల్లల తెలివితేటలకు సంతోషించకుండా ఉండలేకపోయేవారు.

NAS LO: Reads small texts with comprehension i.e., identifies main ideas, details, sequence and draws conclusions.

Q1. టీనా మరియు మీనా రోజూ ఎక్కడ ఆడుకునేవారు?

- A. అమ్మ వంటగదిలో
- B. తాతగారి వరండాలో
- C. మీనా ఇంట్లో

NAS LO: Reads small texts with comprehension i.e., identifies main ideas, details, sequence and draws conclusions.

Q2. టీనా మరియు మీనా ఆడుకుంటున్నప్పుడు వాళ్ళ దృష్టి దేని మీద పడింది?

- A. వేలాడుతున్న తాడు
- B. ఊగుతున్న ఉయ్యాల
- C. వేలాడుతున్న పెట్టె

NAS LO: Reads small texts with comprehension i.e., identifies main ideas, details, sequence and draws conclusions.

Q3. పెట్టె మీద ఏమి వ్రాయబడింది?

- A. ఉయ్యాల పెట్టె
- B. చెప్పుల పెట్టె
- C. పెన్సిల్ పెట్టె

NAS LO: Reads small texts with comprehension i.e., identifies main ideas, details, sequence and draws conclusions.

Q4. పెట్టె ఎప్పుడు కింద పడింది?

- A. టీనా మరియు మీనా దాని మీద దూకినప్పుడు.
- B. టీనా మరియు మీనా దాని మీద కూర్చున్నప్పుడు.
- C. టీనా మరియు మీనా దాని మీద పరిగెత్తినప్పుడు.

NAS LO: Reads small texts with comprehension i.e., identifies main ideas, details, sequence and draws conclusions.

Q5. శబ్దం వచ్చిన వెంటనే ఇంటి నుండి ఎవరెవరు బయటకు వచ్చారు?

- A. పొరుగింటివారు
- B. తాతగారు మరియు అమ్మ
- C. టీనా-మీనా స్నేహితులు

Environmental Science

NAS LO: NAS LO: Records observations, experiences, information on objects/activities/places visited in different ways and predicts patterns.

Q1. Nafisa puts nail polish on her fingernail as shown here.

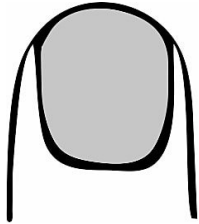

If she does not cut her fingernail, what would it look like after fifteen days?

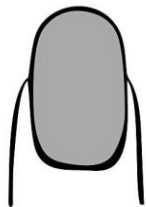

A

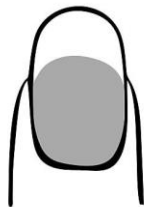

B

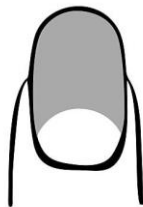

C



D

NAS LO: Guesses properties, estimates quantities of materials/activities in daily life and verifies using symbols/non-standard units.

Q2. Skylights are small holes in the roofs of houses that allow light to enter in. The holes are covered with a different material which stops rain from coming in but allows light to enter.

Which of these materials can be used to cover the holes?

- A. wood
- B. metal
- C. glass
- D. wire net

NAS LO: Guesses properties, estimates quantities of materials/activities in daily life and verifies using symbols/non-standard units.

Q3. People use tissue paper to wipe their hands.



Tissue paper



Normal paper

What is the main reason for using tissue paper and not a normal sheet of paper?

- A. It easily soaks up water.
- B. It is easily folded.
- C. It is cleaner.
- D. It is lighter.

NAS LO: Guesses properties, estimates quantities of materials/activities in daily life and verifies using symbols/non-standard units.

Q4. Which of the following grows ABOVE the soil?



Onion

A



Peanuts

B



Coconut

C

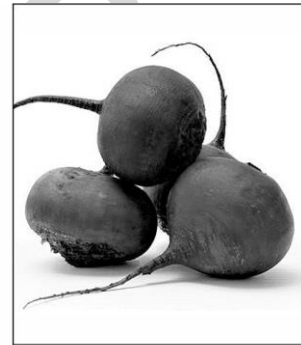

Beetroot

D

NAS LO: NAS LO: Records observations, experiences, information on objects/activities/places visited in different ways and predicts patterns

Q5. Jagan drops a basketball from a height of 1 metre on to the floor and measures how high it bounces back after hitting the floor. Then he drops a tennis ball from the same height on to the same floor and also measures how high it bounces back.

What can he find out using only the measurements he made?

- A. which ball is heavier
- B. which ball bounces more
- C. which ball has more air inside
- D. which ball causes more damage to the floor

NAS/ SEAS/ SLAS PRACTICE TESTS

SET - VI

Grade 6

Mathematics

NAS LO: Explores the area and perimeter of simple geometrical shapes (triangle, rectangle, square) in terms of given shape as a unit.

Q1. Shown here is a triangular tile with sides 1 cm each.

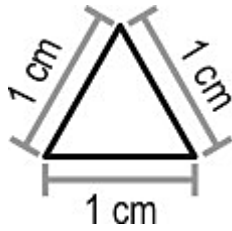

Urva made a shape shown below using 3 such identical tiles.

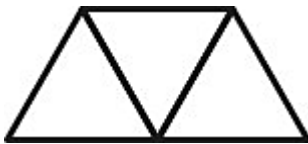

What is the perimeter of the shape?

A. 3 cm

B. 5 cm

C. 7 cm

D. 9 cm

NAS LO: Classifies angles into right angle, acute angle, obtuse angle and represents the same by drawing and tracing.

Q2. Look at the figure given below.

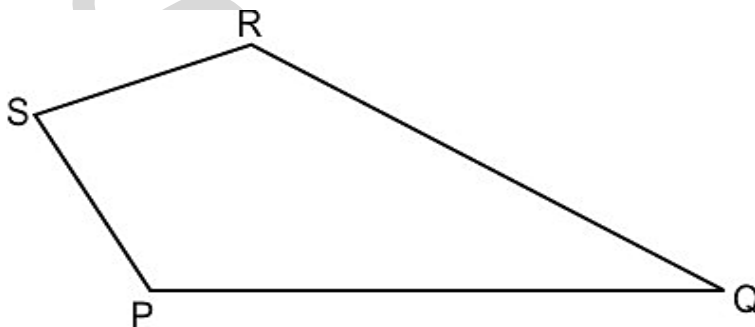

What is the approximate measure of $\angle S$?

A. 30°

B. 80°

C. 105°

D. 120°

NAS LO: Identifies and forms equivalent fractions of a given fraction

Q3. What fraction of the vehicles in the picture below are buses?

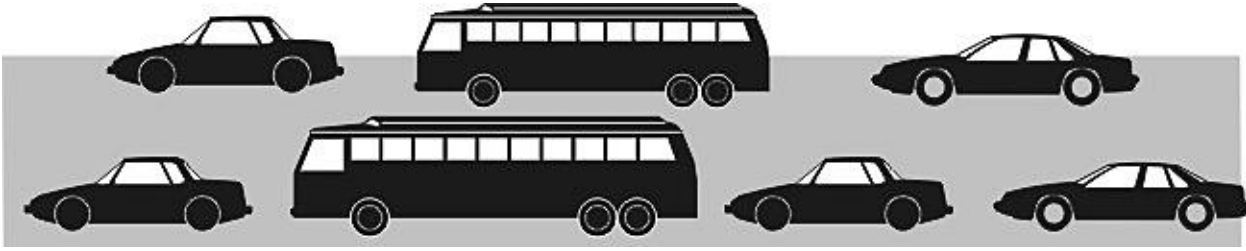

A. $\frac{1}{2}$

B. $\frac{2}{5}$

C. $\frac{2}{7}$

D. $\frac{5}{7}$

NAS LO: Compares fractions and performs simple operations on fractions.

Q4.

$$\square + \frac{5}{8} = 1$$

What should come in the box to make the number sentence true?

A. $\frac{13}{8}$

B. $\frac{8}{5}$

C. $\frac{5}{8}$

D. $\frac{3}{8}$

NAS LO: Reads and writes numbers bigger than 1000 being used in her/his surroundings.

Q5. A city has five thousand sixty two public transport buses.

Which of the following represents the number of transport buses the city has?

A. 5620

B. 5260

C. 5062

D. 562

Telugu

కల్పనా చావ్లా

రాకేష్: నేను పెద్దయ్యాక అంతరిక్ష యాత్రికుడిని అవుతాను. నాకు ఆకాశంలో తిరగాలని కొత్త కొత్త ప్రయోగాలు చేయటమంటే ఇష్టం.

మీనా: రాకేష్, నీకు తెలుసా? మనిషి మొదటిసారి అంతరిక్షంలోకి అడుగు పెట్టి నేటికి 50 సంవత్సరాలు పూర్తయ్యాయి. పేపర్ లో మొదటి పేజీలో దీనికి సంబంధించిన సమాచారం ఇచ్చారు. అందులో అంతరిక్షంలో మొదటిసారి అడుగు పెట్టిన యూరీ గగారిన్, నీల్ ఆర్మ్ స్ట్రాంగ్ సహా ఇతర అంతరిక్ష యాత్రికులైన రాకేష్ శర్మ, సునీత విలియమ్స్ మొదలైన వారి గురించి చెప్పారు. కల్పనా చావ్లా గురించైతే పేజీ మొత్తం రాశారు. అందులో కల్పన జులై 1, 1961 లో హర్యానాలోని కర్నాల్ అనే చిన్న గ్రామంలో పుట్టిందని చెప్పారు. కల్పనా చావ్లాను ముద్దుగా "మొంటూ" అనే పేరుతో పిలిచేవారు. కల్పనా ఒకటే మాట చెప్పేది, "కేవలం కలలు కనడం కాదు, వాటిని సాకారం చేసుకోవడానికి ప్రయత్నించాలి." కల్పనా చావ్లా టాగోర్ పబ్లిక్ స్కూల్ లో చదువుకుంది. ఆమె ఏరోనాటికల్, ఎయిర్ ఫోర్స్ కు సంబంధించిన అంశంలో ఇంజనీరింగ్ డిగ్రీ, డాక్టరేట్ పట్టా పొందింది. ఆ కాలంలో ఆమె కాలేజీలో ఆ అంశం తీసుకున్న ఏకైక విద్యార్థిని.

రాకేష్: ఆమె తల్లిదండ్రులు బాగా చదువుకుని ఉంటారు. అవునా? అందుకే కల్పనా చావ్లా అంత ఘనత సాధించింది.

మీనా: లేదు. కల్పన అమ్మా నాన్నలకు ఇంగ్లీష్ కూడా తెలియదు. కానీ కల్పనా మాత్రం ఎలాంటి భయం లేకుండా ఇంగ్లీష్ పై దృష్టి పెట్టి, ఉన్నత విద్య కోసం అమెరికా వెళ్ళింది. ఆకాశంలో విహారించాలనే తన కలను సాకారం చేసుకునేందుకు కల్పనా అమెరికా అంతరిక్ష కేంద్రం నాసాలో చేరింది. అంతరిక్ష యాత్ర చేయడానికి మొదటి సారి ఆమెను 1998 లో ఎంపిక చేశారు. అప్పుడు భూమి చుట్టూ 252 సార్లు తిరగడంలో ఆమె విజయం సాధించింది.

రాకేష్: హే! ఇది చాలా గొప్ప విషయం. ఇప్పుడు నా నిర్ణయం పూర్తిగా సరైంది.

మీనా: ఇది నువ్వనుకున్నంత సులువు కాదు. ఇండు కోసం పెద్ద చదువులు చదవాలి. ఎంతో కష్టపడాల్సి వస్తుంది. కల్పనకు ఈ విజయం అంత సులువుగా లభించలేదు. ఆమె జీవితంలో కూడా చిన్న పెద్ద సమస్యలు వచ్చాయి. నానా శిక్షణ సమయంలో ఆమె ఎన్నో ఇబ్బందులు ఎదుర్కోవాలి వచ్చింది.

కొలంబియా అంతరిక్ష కేంద్రం నుంచి జనవరి 16, 2003 న కల్పన తన ఇతర యాత్రికులతో అంతరిక్ష యాత్రకు వెళ్ళింది. తిరిగి వచ్చేటప్పుడు భూమికి కొన్ని కిలోమీటర్ల దూరంలోనే ఫిబ్రవరి 1, 2003 న ఆమె రాకెట్ లో సమస్య వచ్చి అంతరిక్ష రాకెట్ కు మంటలు అంటుకుని కల్పనా చావ్లా చనిపోయింది. ఆమె చేసిన పనికి గౌరవమిస్తూ మెట్ సెట్ - 1 ఉపగ్రహం పేరు మార్చి కల్పనా -1 ఉపగ్రహంగా పేరు పెట్టారు. అది భారత దేశ మొదటి జల వాయు ఉపగ్రహం.

NAS LO: Reads text with comprehension, locates details and sequence of events.

Q1. కల్పనా చావ్లాకు స్కూల్ చదువు ఎక్కడ జరిగింది?

- A. అమెరికా
- B. కర్నాల్
- C. పంజాబ్

NAS LO: Reads text with comprehension, locates details and sequence of events.

Q2. కల్పనా చావ్లా పని చేసిన అంతరిక్ష కేంద్రం పేరేంటి?

- A. కొలంబయా
- B. అమెరికా
- C. కంబోడియా

NAS LO: Reads text with comprehension, locates details and sequence of events.

Q3. ఏరోనాటికల్ ఇంజనీరింగ్ డిగ్రీని కల్పన తో పాటు చాలా మంది విద్యార్థులు తీసుకున్నారు.

- A. అవును, కల్పన తో పాటు చాలా మంది విద్యార్థులు తీసుకున్నారు.
- B. లేదు, కల్పన తో పాటు ఇద్దరు విద్యార్థులు తీసుకున్నారు.
- C. లేదు, ఆమె ఏకైక విద్యార్థిని.

NAS LO: Reads text with comprehension, locates details and sequence of events.

Q4. కల్పనా చావ్లా అంతరిక్ష రాకెట్ భూమి చుట్టూ తిరిగిందా?

- A. అవును, అంతరిక్ష రాకెట్ భూమి చుట్టూ తిరిగింది.
- B. లేదు, అంతరిక్ష యాత్ర ప్రారంభించడానికి ముందే అది పేలిపోయింది.
- C. లేదు, అంతరిక్ష రాకెట్ భూమి చుట్టూ తిరగకుండానే వచ్చింది.

NAS LO: Reads text with comprehension, locates details and sequence of events.

Q5. అంతరిక్షంలోకి వెళ్లేవారిని ఏమని పిలుస్తారు?

- A. అంతరిక్ష జ్ఞాని
- B. అంతరిక్ష యాత్రికులు
- C. వన యాత్రికులు
- D. నౌక యాత్రికులు

Environmental Science

NAS LO: Explains the role and functions of different institutions in daily life. (Bank, Panchayat, cooperatives, police station, etc.)

Q1. Reena lives in a small village in Assam. The road connecting her village to the nearby city is in a bad condition.

Which of the following local government agencies will be responsible for fixing this issue?

- A. Panchayat
- B. Municipal Council
- C. Town Municipality
- D. Municipal Corporation

NAS LO: Explains the role and functions of different institutions in daily life. (Bank, Panchayat, cooperatives, police station, etc.)

Q2. Fill in the blank.

Every Panchayat, as a rule, **MUST** have _____ among its elected members.

- A. a teenager
- B. an adult man
- C. a senior citizen
- D. an adult woman

NAS LO: Records observations/experiences/information in an organised manner (e.g. in tables/ sketches/ bar graphs/ pie charts) and predicts patterns in activities/phenomena (e.g. floating, sinking, mixing, evaporation, germination, spoilage) to establish relation between cause and effect.

Q3. Shown here is a plant called tillandsia or air plant. It does not need soil to grow and is often found growing on barks of other trees. Special structures on its leaves take in water, in the form of water vapour, from the air.



Which of the following is likely to be true about the above plant?

- A. It will not need food.
- B. It will not need light.
- C. It will not grow on land.
- D. It will not need long roots.

NAS LO: Guesses (properties, conditions of phenomena), estimates spatial quantities (distance, area, volume, weight etc.) and time in simple standard units and verifies using simple tools/set ups. (e.g. floating/sinking/mixing/evaporation/germination/spoilage/breathing/taste)

Q4. Akshay wanted to check whether it is easier to lift an object with a pulley than without it. Doing which of the following experiments will help?

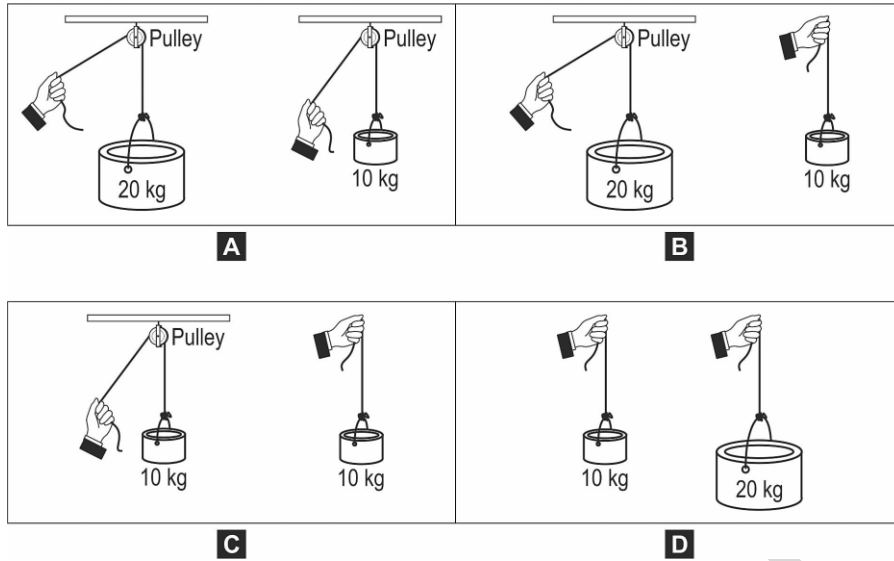

NAS LO: identifies signs, directions, location of different objects/landmarks of a locality/place visited in maps and predicts directions w.r.t. positions at different places for a location.

Q5. Nirmala is travelling by car on a straight road and can see the sun setting on her left as shown below.



In which direction is she travelling?

- A. East
- B. West
- C. North
- D. South

NAS/ SEAS/ SLAS PRACTICE TESTS

SET - VI

Grade 9

Mathematics

NAS LO: Finds out the perimeter and area of rectangular objects in the surroundings like floor of the class room, surfaces of a chalk box etc.

Q1. A triangular frame of wire shown below was straightened and cut into 4 equal pieces. Each piece was then bent to form a square frame.

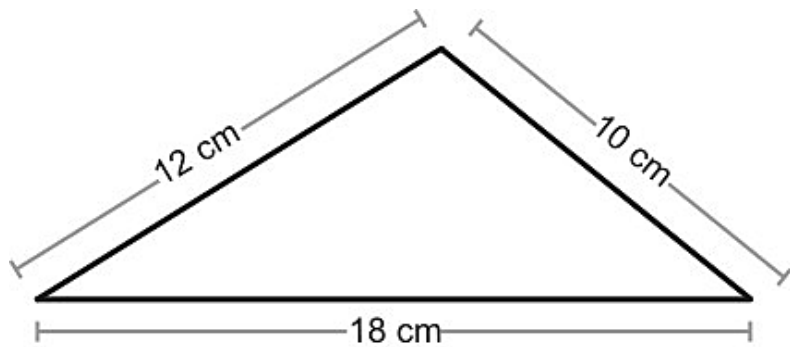

What is the side of each square frame thus formed?

- A. 2.5 cm B. 3.3 cm C. 5 cm D. 10 cm

NAS LO: Adds/subtracts algebraic expressions.

Q2. Look at the inequality below.

$$3x - 14 \leq 3$$

Which of these values of x will make the inequality true?

- A. 4 B. 6 C. 8 D. 10

NAS LO: Find surface area and volume of cuboidal and cylindrical object

Q3. Two cylinders, whose heights are in the ratio 1:2, have the same volume.

What is the ratio of their base areas?

- A. 1:2 B. 2:1 C. 1:4 D. 4:1

NAS LO: Solves problems related to daily life situations involving rational numbers

Q4. p and q are two numbers such that $p \times q$ is an integer but $p - q$ is NOT an integer. Which of the following could be the values of p and q ?

A. -4, 4

B. 4, 4

C. $\frac{1}{4}$, $\frac{1}{4}$

D. 4, $\frac{1}{4}$

NAS LO: Draws and interprets bar charts and pie charts

Q5. Study the pie chart below to answer the question that follows.

All the high school students of Green Earth School voted to elect their School Pupil Leader from four candidates - Manoj David, Prarthana Barua, Rahul Bose and Shenaz Patel. The pie chart here shows the vote distribution among the four candidates.

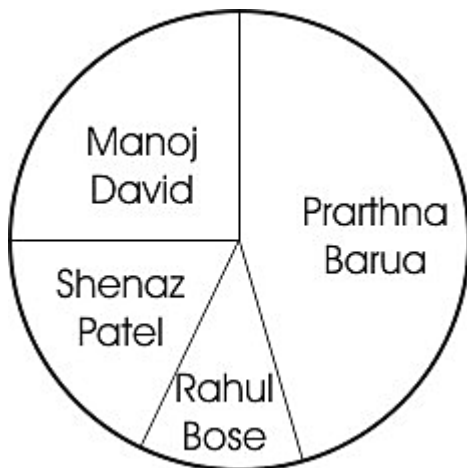

Which of the following statements is true?

A. Prarthana got twice as many votes as Manoj.

B. A quarter of the students voted for Shehnaz.

C. Manoj alone got more votes than Rahul and Shehnaz put together.

D. Almost three-quarters of the students want either Manoj or Prarthana to be the Leader.

Telugu

గమ్యం

అలలకు భయపడి నౌక ముందుకు సాగకుండునా!

శ్రమపడే వారిని విజయం వరించకుండునా!

చిన్న చిన్న చీమల సైతం ఆహారం నోటకరచి

పడుతూ లేస్తూ సాగుతాయి ముందుకు

ఆగదు వాటి పయనం ఎన్నటికీ, ఎప్పటికీ

మానసిక విశ్వాసమే చేరుస్తుంది గమ్యం

జయాపజయాలను లక్ష్య పెట్టక ముందుకు సాగితే

లక్ష్యం చేరటం కష్టం కాదు, అంతిమ విజయం మనదే

ముత్యాల కోసం వేటకు వెళ్ళే జాలరి

వస్తాడు వెనుకకు వట్టి చేతులతో ఎన్నోసార్లు

అయినా లక్ష్యం వీడడు ఎప్పటికీ, కష్టాల కోర్లి

దోసిట ముత్యాలతో చేరుతాడు గూడు

శ్రమపడే వారిని విజయం వరించకుండునా!

శోకాల మరుగున సుఖముండ కుండునా!

అపజయాన్ని ఒక సవాలుగా తీసుకో

కష్టాల కెదురొడ్డి ముందుకు సాగిపో

విజయం వరించే వరకు నిద్రను మరచిపో

అగాధమగు జల నిధిలో ఆణిముత్యమున్నట్లు

కష్టాల కడలికవతల సుఖముండునులే

శ్రమపడే వారిని విజయం వరిస్తుందిలే

శోకాల మరుగున సుఖముండునులే.

NAS LO: Read textual/non-textual materials with comprehension and identifies the details, characters, main idea and sequence of ideas and events while reading.

Q1. ప్రస్తుత కవితలో కవి ఏమి సందేశం ఇస్తున్నారు?

- A. కష్టపడకుండానే విజయం ప్రాప్తిస్తుంది.
- B. అదృష్టముతో విజయము వలించును.
- C. ప్రయత్నించి శ్రమపడే వారిని విజయం వలించును.

NAS LO: Read textual/non-textual materials with comprehension and identifies the details, characters, main idea and sequence of ideas and events while reading.

Q2. కప్పాల కడలికి ఆవల ఏమున్నది?

- A. దుఃఖము
- B. సుఖము
- C. నిధి

NAS LO: Read textual/non-textual materials with comprehension and identifies the details, characters, main idea and sequence of ideas and events while reading.

Q3. మానసిక విశ్వాసం మనలను ఎక్కడికి చేరుస్తుంది?

- A. గమ్యము
- B. విదేశము
- C. స్వర్గానికి

NAS LO: Read textual/non-textual materials with comprehension and identifies the details, characters, main idea and sequence of ideas and events while reading.

Q4. 'అపజయాన్ని ఒక సవాలుగా తీసుకో' ఈ వాక్యము యొక్క సారాంశము ఏమిటి?

- A.** ఓడిపోతే పోరాటం ఆపివేయి.
- B.** సవాలు తీసుకొని పోరాటం ఆపివేయి.
- C.** ప్రయత్నించి గెలిచే వరకు పట్టుదలతో పోరాడు.

NAS LO: Read textual/non-textual materials with comprehension and identifies the details, characters, main idea and sequence of ideas and events while reading.

Q5. 'ఆగడు వాటి పయనం ఎన్నటికీ ఎప్పటికీ' దీనిలో పయనం అనగా ఏమిటి?

- A.** పరిగెత్తు
- B.** ప్రయాణం
- C.** లక్ష్యం
- D.** దూకుడు

Science

NAS LO: Relates process and phenomenon with cause and effect

Q1. The water on Earth keeps getting converted from fresh water to marine water and back to fresh water. This cycle is constantly occurring in nature. Even then, the amount of fresh water available for human use is constantly decreasing around the world.

Which of these could be a reason for this?

- A. The amount of water from lakes and rivers used by industries has been increasing.
- B. The amount of rainfall has been less compared to the amount of cloud formation over the seas.
- C. The rate at which fresh water is being used is greater than the rate at which fresh water is being restored.
- D. The rate at which groundwater is being used is greater than the rate at which water from lakes and rivers is being used.

NAS LO: Relates process and phenomenon with cause and effect

Q2. Ball P is harder than ball Q.

Which of these is definitely true about the balls?

- A. Ball P is heavier than ball Q.
- B. Ball P is smaller in size than ball Q.
- C. Ball P sinks deeper in water than ball Q.
- D. (We cannot say any of the above without knowing the materials the balls are made of.)

NAS LO: Applies learning of scientific concepts in day to day life.

Q3. Freshly fallen snow is a better heat insulator than old, hard-packed snow. Why?

- A. Freshly fallen snow is lighter.
- B. Freshly fallen snow is much softer.
- C. Freshly fallen snow is at a higher temperature.
- D. Freshly fallen snow has more air trapped between its crystals.

NAS LO: Conducts simple investigation to seek answer to queries

Q4. Substance P turns blue litmus red.

Substance Q turns red litmus blue.

Substances P and Q react to produce substance R and water.

Which of these will definitely be true about substance R?

- A. It will turn blue litmus red.
- B. It will turn red litmus blue.
- C. It will neither turn red litmus blue nor blue litmus red.
- D. (Any of these may be possible depending upon the substance R.)

NAS LO: Measures and calculate e.g., temperature, pulse rate, speed of moving objects, time period of a simple pendulum etc.

Q5. Shown below are the distance-time graphs of two cars, Car P and Car Q.

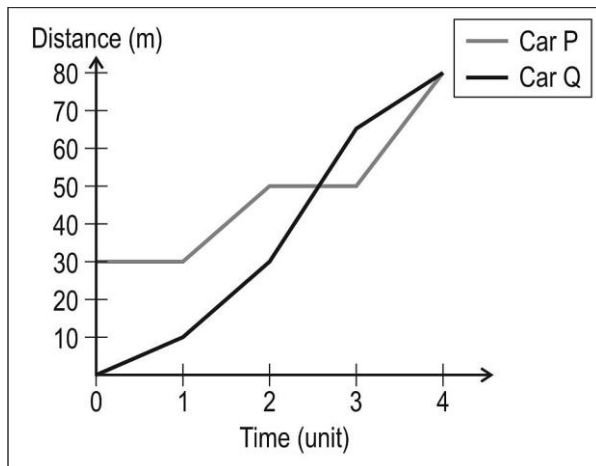

In which time interval is the speed of Car P higher than that of Car Q?

- A. 0 to 1 unit
- B. 1 to 2 units
- C. 2 to 3 units
- D. 3 to 4 units

Social Science

NAS LO: Identifies latitudes and longitudes, e.g., poles, equator, tropics, States/UTs of India and other neighbouring countries on globe and the world map

Q1. Which of the following would different places with the same latitude MOST LIKELY share?

- A. rainfall
- B. altitude
- C. landforms
- D. temperature

NAS LO: Distinguishes the modern period from the medieval and the ancient periods through the use of sources

Q2. This colonial painting depicts a girls' school in Mumbai (formerly Bombay). The painting MOST PROBABLY dates from the _____.



- A. 19th century
- B. 17th century
- C. 15th century
- D. 13th century

NAS LO: Describes the process of election to the legislative assembly

Q3. The total number of MLAs in a Legislative Assembly is 40.

How many MLAs does a political party need in order to gain a clear majority?

- A. 10 to 12
- B. 12 to 15
- C. more than 20
- D. at least 30

NAS LO: Draws bar diagram to show population of different countries/India/states.

Q4. This pie chart provides information about various causes of accidental deaths in India. The government wants to issue safety messages to citizens to bring down the rate of accidental deaths.

Percentage Share of Various Causes of Accidental Deaths During 2012 (Natural and Unnatural Causes)

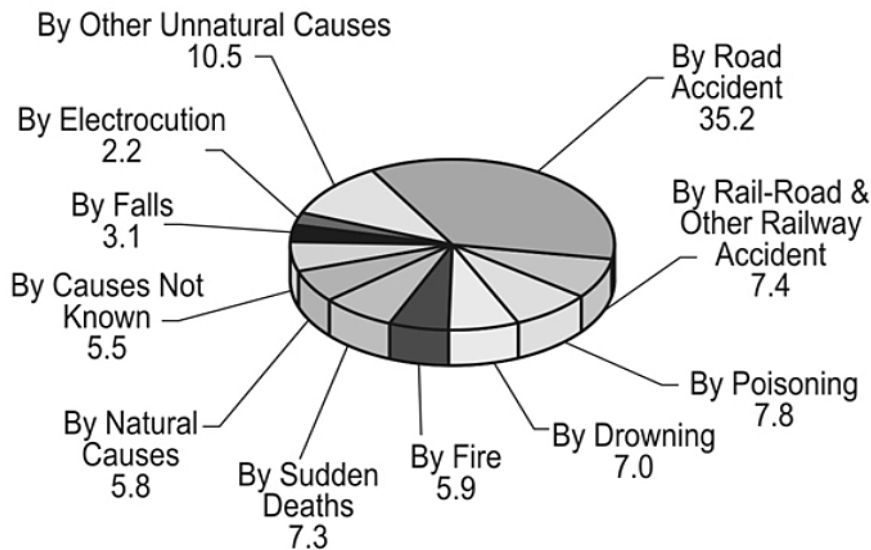

Based on the causes of accidental deaths, which of these messages should be given the HIGHEST priority?

- A. messages related to following traffic rules
- B. messages related to travelling carefully on trains
- C. messages related to preventing fires and avoiding electric shocks
- D. messages related to staying safe during floods and other natural disasters

NAS LO: Applies the knowledge of the Fundamental Rights to find out about their violation, protection and promotion in a given situation

Q5. One of the fundamental rights recognised by the Indian constitution is the Right to Equality.

Which of the following is NOT covered under this right?

- A.** All citizens can apply for government jobs.
- B.** All citizens have free access to public spaces.
- C.** Rights to basic amenities like water are given to all citizens.
- D.** Wealth and resources are distributed equally among all citizens.

SCERT AP